



3 year guarantee



ASAP'SORBER 20 (international version)

ASAP'SORBER 40 (international version)

ASAP'SORBER AXESS

CE 0082

Energy absorber for ASAP and ASAP LOCK
Absorbeur d'énergie pour ASAP et ASAP LOCK

WARNING

Activities involving the use of this equipment are inherently dangerous. You are responsible for your own actions and decisions.

- Before using this equipment, you must:
- Read and understand all Instructions for Use.
 - Get specific training in its proper use.
 - Become acquainted with its capabilities and limitations.
 - Understand and accept the risks involved.



FAILURE TO HEED ANY OF THESE WARNINGS MAY RESULT IN SEVERE INJURY OR DEATH.

Traceability and markings

CE 0082

a. Body controlling the manufacture of this PPE
b. Notified body that carried out the CE type examination
APAVE SUDEUROPE SAS
8 rue Jean-Jacques Vernazza
Z.A.C. Saumaty-Séon - CS 60193
13022 Marseille CEDEX 16
N°0082

c. Traceability: datamatrix

d. Compatibility

e. Serial number
YY M 0000000 000

f. Year of manufacture
g. Month of manufacture
h. Batch number
i. Individual identifier

j. Standards

k. Carefully read the instructions for use

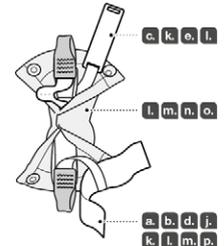

- l.** Model Identification
- m.** Maximum length with connectors
- n.** Information inside the pouch
- o.** Clearance
- p.** ANSI/ASSE certification body

PETZL.COM

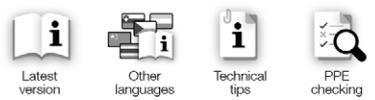

Warning symbols
Panneaux d'alertes

(1) (2) (3) (4)

PETZL
F-38920 Croles
PETZL.COM
ISO 9001
© Petzl
Made in Romania

Fondation Sustaining our Community
Au service de la Communauté
FONDATION-PETZL.ORG



1. Field of application
Champ d'application

ASAP'SORBER 20 / 40 international version 130 kg maxi.

ASAP'SORBER AXESS 250 kg maxi. RESCUE

2. Nomenclature
Nomenclature

(ASAP'SORBER AXESS only)

3. Inspection, points to verify
Contrôle, points à vérifier

PPE checking
Vérification EPI
PETZL.COM

4. Compatibility Compatibilité

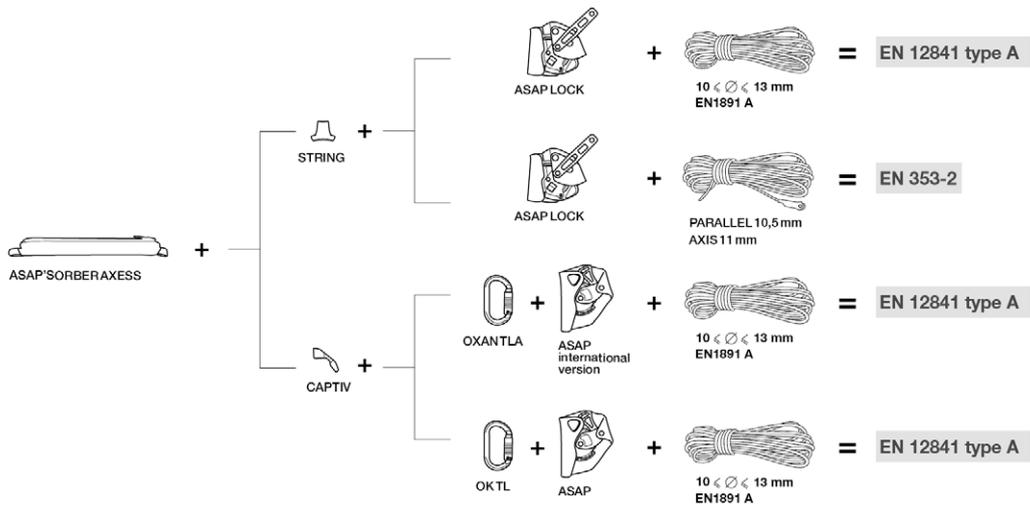
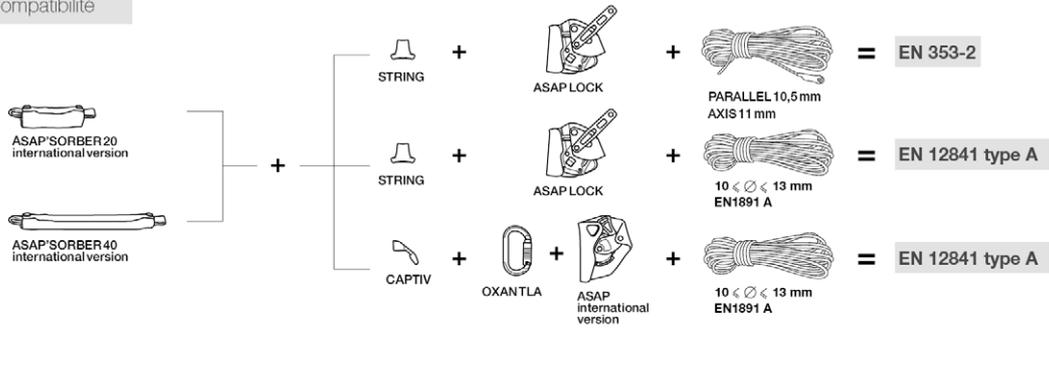

5. Working principle Principe fonctionnement

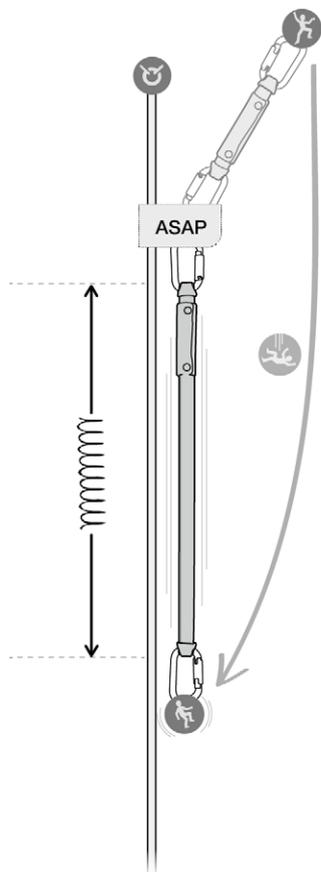

6. Installation Installation

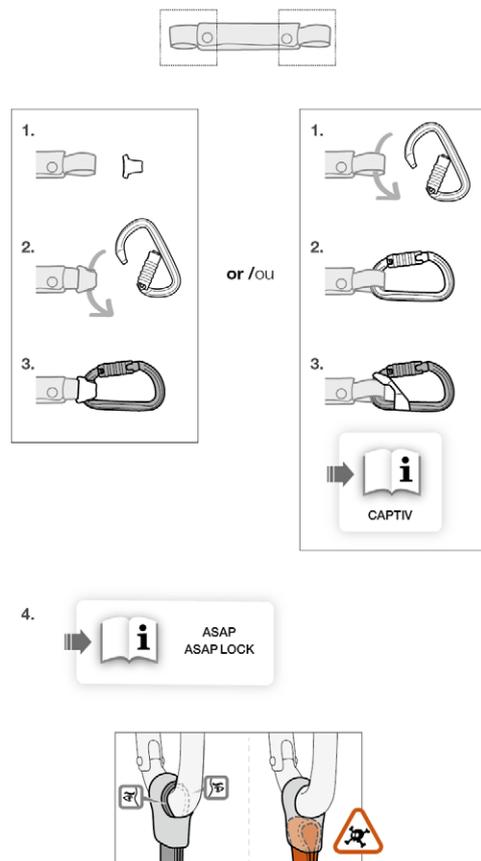

7. Precautions for use
Précautions d'usage

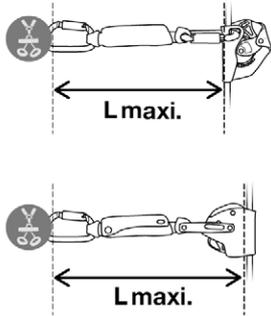

	Lmaxi.
ASAP'SORBER 20 international version	45 cm maxi.
ASAP'SORBER 40 international version	65 cm maxi.
ASAP'SORBER AXESS	65 cm maxi.

9. Additional information
Informations complémentaires

A. Lifetime / Durée de vie

Serial n°
XXXX XX XXXX + 10 years
ans

B. Markings
Marquage



C. Acceptable T°
T° tolérées

+ 80°C / + 176°F
- 40°C / - 40°F

D. Precautions for use / Précautions d'usage



E. Cleaning - Disinfection / Nettoyage - Désinfection



F. Drying / Séchage



G. Storage - Transport
Stockage - transport

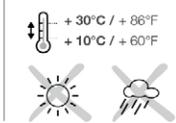

I. Modifications - Repairs
Modifications - Réparations



J. FAQ - Contact
Questions - Contact



8. Clearance
Tirant d'air

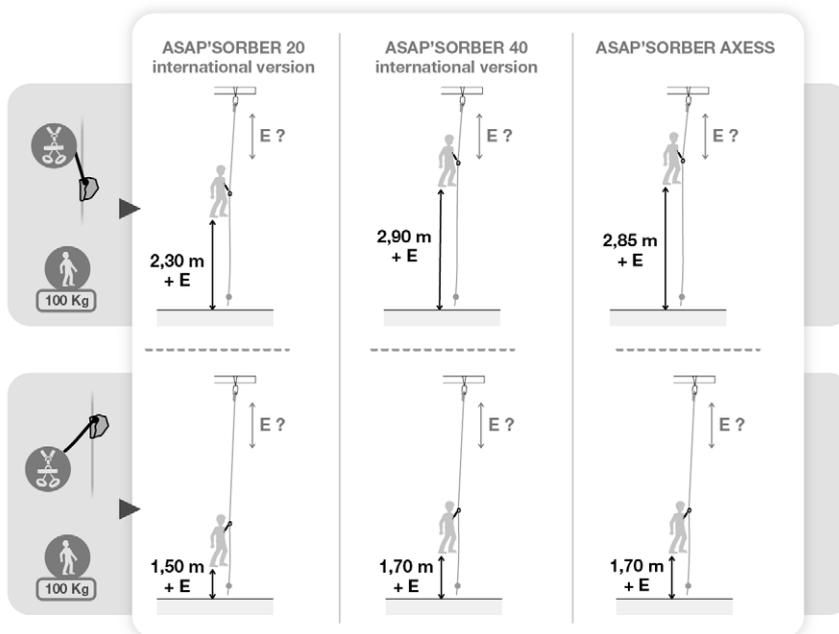

EN

These instructions explain how to correctly use your equipment. Only certain techniques and uses are described.

The warning symbols inform you of some potential dangers related to the use of your equipment, but it is impossible to describe them all. Check Petzl.com for updates and additional information. You are responsible for heeding each warning and using your equipment correctly. Any misuse of this equipment will create additional dangers. Contact Petzl if you have any doubts or difficulty understanding these instructions.

1. Field of application

Personal protective equipment (PPE). Energy absorber for ASAP and ASAP LOCK. ASAP'SORBER 20 (international version) and ASAP'SORBER 40 (international version): energy absorbers for arresting the fall of one person weighing up to 130 kg, including his/her equipment. ASAP'SORBER ACESS: energy absorber for arresting the fall of one person. In a rescue context, it may be used for arresting the fall of two persons with a combined weight of up to 250 kg, including their equipment. This product must not be pushed beyond its limits, nor be used for any purpose other than for which it is designed.

Responsibility

WARNING
Activities involving the use of this equipment are inherently dangerous.
You are responsible for your own actions, decisions and safety.

Before using this equipment, you must:
- Read and understand all instructions for Use.
- Get specific training in its proper use.
- Become acquainted with its capabilities and limitations.
- Understand and accept the risks involved.

Failure to heed any of these warnings may result in severe injury or death.

This product must only be used by competent and responsible persons, or those placed under the direct and visual control of a competent and responsible person.
You are responsible for your actions, your decisions and your safety and you assume the consequences of same. If you are not able, or not in a position to assume this responsibility, or if you do not fully understand the Instructions for Use, do not use this equipment.

2. Nomenclature

(1) Webbing, (2) Attachment loops, (3) Pouch, (4) STRING, (5) CAPTIV. Principal materials: high-modulus polyethylene, polyester (pouch).

3. Inspection, points to verify

Your safety is related to the integrity of your equipment. Petzl recommends a detailed inspection by a competent person at least once every 12 months (depending on current regulations in your country, and your conditions of usage). Follow the procedures described at Petzl.com. Record the results on your PPE inspection form: type, model, manufacturer contact info, serial number or individual number, dates: manufacture, purchase, first use, next periodic inspection, problems, comments, inspector's name and signature.

Before each use

Check the condition of the webbing, attachment loops, and pouch. Verify that the pouch has not been exchanged with one from an energy absorber of different capacity (compare with the markings on the label). Look for wear and damage due to use (cuts, abrasion, fuzziness, signs of chemicals...). Check the condition of the safety stitching: look for any loose, worn, or cut threads. Verify that the connector/webbing assembly is correct in the STRING or CAPTIV. Verify that the energy absorber is intact, and has not been activated.

During use

It is important to regularly monitor the condition of the product and its connections to the other equipment in the system. Make sure that all items of equipment are correctly positioned with respect to each other.

4. Compatibility

Verify that this product is compatible with the other elements of the system in your application (e.g. good functional interaction). Equipment used with your ASAP'SORBER must meet current standards in your country (e.g. EN 361 harnesses). Use your ASAP'SORBER only with the ASAP or ASAP LOCK, following the compatibility instructions for ropes and connectors indicated in the ASAP and ASAP LOCK Instructions for Use.

5. Working principle

During fall arrest, the absorber deploys to soften the impact.

6. Installing the ASAP'SORBER

Use your ASAP'SORBER with a STRING or CAPTIV connector positioning system on each attachment loop.

7. Precautions for use

The ASAP'SORBER must not be extended (one connector maximum at each end).
During fall arrest, the energy absorber's deployment must not be impeded.

As you progress, regularly check that the rope is sliding properly in the ASAP, to avoid creating a loop of slack that could increase the potential fall distance. Maximum allowable fall distance: twice the length of the energy absorber (including connectors).

8. Clearance

Clearance is the minimum amount of clear space below the user that prevents the user from hitting an obstacle in case of a fall.
Clearance takes into account:

- The length of the fall.
 - The ASAP's stopping distance.
 - The tearing length of the energy absorber.
 - The average height of the user.
 - A safety margin.
- The rope's elasticity (E) varies according to the situation and must be added to your clearance calculation. The values presented are based on theoretical estimations and fall tests using a rigid mass.
In a fall arrest system, take into account the length of any connectors that will have an effect on the fall distance.

9. Additional information

The melting point of high-modulus polyethylene (140° C) is lower than that of nylon and polyester.

- You must have a rescue plan and the means to rapidly implement it in case of difficulties encountered while using this equipment.
- The anchor point for the system should preferably be located above the user's position and should meet the requirements of the EN 795 standard (12 kN minimum strength).
- In a fall arrest system, it is essential to check the required clearance below the user before each use, in order to avoid any impact with the ground or with an obstacle in case of a fall.
- Make sure that the anchor point is correctly positioned, in order to reduce the risk and length of a fall.
- A fall arrest harness is the only device allowed for supporting the body in a fall arrest system.
- When using multiple items of equipment, a dangerous situation can arise in which the safety function of an item of equipment can be affected by the safety function of another item of equipment.
- WARNING: be sure that your products do not rub against abrasive or sharp surfaces.
- Harness must be medically fit for activities at least. WARNING: inert suspension in a harness can result in serious injury or death.
- The Instructions for Use for each item of equipment used in conjunction with this product must be followed.
- The Instructions for Use must be provided to the user of this equipment, in the language of the country where the equipment is used.

- Make sure the markings on the product are legible.
- When to retire your equipment:**
WARNING: an exceptional event can lead you to retire a product after only one use, depending on the type and intensity of usage and the environment of usage (harsh environments, marine environments, sharp edges, extreme temperatures, chemicals...).
- A product must be retired when:
 - It is over 10 years old and made of plastic or textiles.
 - It has been subjected to a major fall (or load).
 - It fails to pass inspection. You have any doubt as to its reliability.
 - You do not know its full usage history.
 - When it becomes obsolete due to changes in legislation, standards,

technique or incompatibility with other equipment...
Destroy these products to prevent further use.

Icons:

A: Age: 10 years - **B**: Marking - **C**: Acceptable temperatures - **D**: Usage precautions - **E**: Cleaning/desinfection - **F**: Drying - **G**: Storage/transport - **H**: Maintenance - **I**: Modifications/repairs (prohibited outside of Petzl facilities, except replacement parts) - **J**: Questions/contact

3-year guarantee

Against any material or manufacturing defect. Exclusions: normal wear and tear, oxidation, modifications or alterations, incorrect storage, poor maintenance, negligence, uses for which this product is not designed.

Warning symbols

1. Situation presenting an imminent risk of serious injury or death.
2. Exposure to a potential risk of accident or injury.
3. Important information on the functioning or performance of your product.
4. Equipment incompatibility.

Traceability and markings

A body controlling the manufacture of this PPE - b. Notified body performing the CE type exam - c. Traceability: datamatrix - d. Compatibility - e. Serial number - f. Year of manufacture - g. Month of manufacture - h. Individual identifier - i. Standards - k. Read the Instructions for Use carefully - l. Model identification - m. Maximum length with connectors - n. Information inside the pouch - o. Clearance - p. ANSI/ASSE certification body.

FR

Cette notice explique comment utiliser correctement votre équipement. Seuls certains usages et techniques sont présentés. Les panneaux d'alerte vous informent de certains dangers potentiels liés à l'utilisation de votre équipement, mais il est impossible de tous les décrire. Prenez connaissance des mises à jour et informations complémentaires sur Petzl.com.

Vous êtes responsable de la prise en compte de chaque alerte et de l'utilisation correcte de votre équipement. Toute mauvaise utilisation de cet équipement sera à l'origine de dangers additionnels. Contactez Petzl si vous avez des doutes ou des difficultés de compréhension.

1. Champ d'application

Équipement de protection individuelle (EPI). Absorbreur d'énergie pour ASAP et ASAP LOCK. ASAP'SORBER 20 version internationale et ASAP'SORBER 40 version internationale : absorbresseurs d'énergie pour l'arrêt de chute d'une personne pesant jusqu'à 130 kg avec son matériel. ASAP'SORBER ACESS : absorbresseur d'énergie pour l'arrêt de chute d'une personne. Dans le cadre d'un secour, il peut être utilisé pour l'arrêt de chute de deux personnes pesant ensemble jusqu'à 250 kg avec leur matériel. Ce produit ne doit pas être sollicité au-delà de ses limites ou dans toute autre situation que celle pour laquelle il est prévu.

Responsabilité

Les activités impliquant l'utilisation de cet équipement sont par nature dangereuses.
Vous êtes responsable de vos actes, de vos décisions et de votre sécurité.

Avant d'utiliser cet équipement, vous devez :
- Lire et comprendre toutes les instructions d'utilisation.
- Vous former spécifiquement à l'utilisation de cet équipement.
- Vous familiariser avec votre équipement, apprendre à connaître ses performances et ses limites.
- Comprendre et accepter les risques induits.

Le non-respect d'un seul de ces avertissements peut être la cause de blessures graves ou mortelles.

Ce produit ne doit être utilisé que par des personnes compétentes et avisées ou placées sous le contrôle visuel direct d'une personne compétente et avisée.
Vous êtes responsable de vos actes, de vos décisions et de votre sécurité et en assumez les conséquences. Si vous n'êtes pas en mesure d'assumer cette responsabilité, ou si vous n'avez pas bien compris les instructions d'utilisation, n'utilisez pas cet équipement.

2. Nomenclature

(1) Angle de débrèvement, (2) Anneaux de connexion, (3) Pochette, (4) STRING, (5) CAPTIV. Matériaux principaux : polyéthylène haute ténacité, polyester (pochette).

3. Contrôle, points à vérifier

Votre sécurité est liée à l'intégrité de votre équipement. Petzl conseille une vérification approfondie, par une personne compétente, au minimum tous les 12 mois (en fonction de la réglementation en vigueur dans votre pays et de vos conditions d'utilisation). Respectez les modes opératoires décrits sur le site Petzl.com. Enregistrez les résultats sur la fiche de vie de votre EPI : type, modèle, coordonnées du fabricant, numéro de série ou numéro individuel, dates : fabrication, achat, première utilisation, prochains examens périodiques, défauts, remarques, nom et signature du contrôleur.

Avant toute utilisation

Vérifiez l'état de la sangle, des anneaux de connexion et de la pochette. Vérifiez que la pochette n'a pas été échangée avec celle d'un absorbreur de capacité différente (comparez au marquage sur l'étiquette). Surveillez l'usure et les dommages dus à l'utilisation (coupures, abrasion, peluches, traces de produits chimiques...). Vérifiez l'état des coutures de sécurité, détectez tout fil distendu, usé ou coupé. Vérifiez le bon assemblage connecteur/sangle dans le STRING ou la CAPTIV. Vérifiez que l'absorbreur d'énergie est intact, non activé.

Pendant l'utilisation

Il est important de contrôler régulièrement l'état du produit et de ses connexions avec les autres éléments du système. Assurez-vous du bon positionnement des équipements les uns par rapport aux autres.

4. Compatibilité

Vérifiez la compatibilité de ce produit avec les autres éléments du système dans votre application (compatibilité = bonne interaction fonctionnelle). Les éléments utilisés avec votre ASAP'SORBER doivent être conformes aux normes en vigueur dans votre pays (harnais EN 361 par exemple). Utilisez votre ASAP'SORBER uniquement avec l'ASAP ou l'ASAP LOCK, en respectant les indications de compatibilité pour les cordes et connecteurs indiquées dans les notices techniques de l'ASAP et de l'ASAP LOCK.

5. Principe de fonctionnement

Lors de l'arrêt d'une chute, l'absorbreur se déploie pour amortir le choc.

6. Installation de l'ASAP'SORBER

Utilisez votre ASAP'SORBER avec un système de maintien du connecteur STRING ou CAPTIV sur chaque anneau de connexion.

7. Précautions d'utilisation

L'ASAP'SORBER ne doit pas être rallongé (maximum un connecteur à chaque extrémité).
Lors de l'arrêt d'une chute, le déploiement de l'absorbreur ne doit pas être entravé.
Contrôlez régulièrement le bon coulisement de la corde dans l'ASAP, lors de votre progression, pour vous assurer de ne pas créer une boucle de mou qui pourrait augmenter la hauteur de chute potentielle. Hauteur de chute maximale autorisée : deux fois la longueur de l'absorbreur d'énergie (connecteurs inclus).

8. Tirant d'air

Le tirant d'air est la hauteur libre minimale, sous l'utilisateur, pour ne pas heurter d'obstacle en cas de chute.

- Le tirant d'air prend en compte :
- La hauteur de chute.
 - La distance d'arrêt de l'ASAP.
 - La longueur de débrèvement de l'absorbreur d'énergie.
 - La taille moyenne de l'utilisateur.
 - Une marge de sûreté.
- La hauteur de chute (E) varie selon la situation et doit être ajoutée à votre calcul de tirant d'air. Les valeurs présentées sont basées sur des estimations théoriques et des tests de chute de masse rigide.

Dans un système d'arrêt des chutes, tenez compte de la longueur des connecteurs qui influent sur la hauteur de chute.

9. Informations complémentaires

La température de fusion du polyéthylène haute ténacité (140° C) est inférieure à celle du polyméride et du polyester.

Prévoyez les moyens de secours nécessaires pour intervenir rapidement en cas de difficultés.

- L'arrimage du système doit être de préférence situé au-dessus de la position de l'utilisateur et répondre aux exigences EN 795 (résistance minimum 12 kN).

- Dans un système d'arrêt des chutes, il est essentiel de vérifier l'espace libre requis sous l'utilisateur, avant chaque utilisation, afin d'éviter toute collision avec le sol, ou un obstacle, en cas de chute.
- Veillez à ce que le point d'arrimage soit correctement positionné, afin de limiter le risque de chute à la hauteur de chute.
- Un harnais d'arclutage est le seul dispositif de préhension du corps qu'il soit permis d'utiliser dans un système d'arrêt des chutes.
- Un danger peut survenir lors de l'utilisation de plusieurs équipements dans laquelle la fonction de sécurité de l'un des équipements peut être affectée par la fonction de sécurité d'un autre équipement.

ATTENTION, veillez à ce que vos produits ne trottent pas sur des matériaux abrasifs ou pièces coupantes.

- Les utilisateurs doivent être médicalement aptes aux activités en hauteur. ATTENTION, être suspendu et inerte dans un harnais peut déclencher des troubles physiologiques graves ou la mort.

- Les instructeurs d'utilisation définies dans les notices de chaque équipement associé à ce produit doivent être respectées.
- Les instructions d'utilisation doivent être fournies à l'utilisateur de cet équipement dans la langue du pays d'utilisation.

- Assurez-vous de la lisibilité des marquages sur le produit.

Mise au rebut

ATTENTION, un événement exceptionnel peut vous conduire à rebuter un produit après une seule utilisation (type et intensité d'utilisation, environnement d'utilisation : milieux agressifs, milieux marins, arêtes coupantes, températures extrêmes, produits chimiques...).
- Les instructeurs d'utilisation définies dans les notices de chaque équipement associé à ce produit doivent être respectées.
- Le résultat des vérifications du produit n'est pas satisfaisant. Vous avez eu doute sur les faits relatifs à la chute.
- Vous ne connaissez pas son historique complet d'utilisation.
- Quand son usage est obsolète (évolution législative, normative, technique ou incompatibilité avec d'autres équipements...).
Détruyez ces produits pour éviter une future utilisation.

Régrammes

A: Durée de vie : 10 ans - **B**: Marquage - **C**: Températures tolérées - **D**: Précautions d'usage - **E**: Nettoyage/désinfection - **F**: Séchage - **G**: Stockage/transport - **H**: Entretien - **I**: Modifications/ réparations (interdites hors des ateliers Petzl sauf pièces de rechange)

J

Garantie 3 ans
Contre tout défaut de matière ou fabrication. Sont exclus : usage normale, oxidation, modifications ou retouches, mauvais stockage, mauvais entretien, négligences, utilisations pour lesquelles ce produit n'est pas destiné.

Panneaux d'alerte

1. Situation présentant un risque imminent de blessure grave ou mortel.
2. Exposition à un risque potentiel d'accident ou de blessure.
3. Information importante sur le fonctionnement ou les performances de votre produit.
4. Incompatibilité matérielle.

Traçabilité et marquage

a. Organisme contrôlant la fabrication de cet EPI - b. Organisme notifié intervenant pour l'examen CE de type - c. Traçabilité : datamatrix - d. Compatibilité - e. Numéro individuel - f. Année de fabrication - g. Mois de fabrication - h. Numéro de lot - i. Identifiant individuel - j. Normes - k. Lire attentivement la notice technique - l. Identification du modèle - m. Longueur de corde avec connecteurs - n. Information à l'intérieur de la pochette - o. Tirant d'air - p. Organisme de certification ANSI/ASSE.

DE

In dieser Gebrauchsanweisung wird erklärt, wie Sie Ihr Produkt richtig verwenden. Es werden nur einige der Verwendungen und Techniken dargestellt.

Die Warnhinweise informieren Sie über mögliche Gefahren bezüglich der Verwendung Ihres Produkts. Es ist jedoch nicht möglich, alle erwägbareren Fälle zu beschreiben. Bitte nehmen Sie Kenntnis von den Aktualisierungen und zusätzlichen Informationen auf Petzl.com. Sie sind für die Beachtung der Warnhinweise und für die sachgemäße Verwendung Ihres Produkts verantwortlich. Jede fehlerhafte Verwendung des Produkts bedeutet eine zusätzliche Gefahrenquelle. Wenn Sie Zweifel haben oder etwas nicht richtig verstehen, wenden Sie sich bitte an Petzl.

1. Anwendungsbereich

Persönliche Schutzausrüstung (PSA). Faldämpfer für ASAP und ASAP LOCK. ASAP'SORBER 20 internationale Ausführung und ASAP'SORBER 40 internationale Ausführung: Faldämpfer zum Auffangen des Sturzes einer Person, die mit ihrer Ausrüstung maximal 130 kg wiegt. ASAP'SORBER ACESS: Faldämpfer zum Auffangen des Sturzes einer Person. Im Rahmen eines Rettungseinsatzes kann dieser zum Auffangen eines Sturzes von zwei Personen, die mit ihrer Ausrüstung zusammen maximal 250 kg wiegen, verwendet werden. Dieses Produkt darf nicht über seine Grenzen hinaus belastet werden. Es darf ausschließlich zu dem Zweck verwendet werden, für den es entwickelt wurde.

Haftung

WARNUNG
Aktivitäten, bei denen diese Ausrüstung zum Einsatz kommt, sind naturgemäß gefährlich.
Für Ihre Handlungen, Entscheidungen und für Ihre Sicherheit sind Sie selbst verantwortlich.

Vor dem Gebrauch dieser Ausrüstung müssen Sie:
- Die Gebrauchsanweisung vollständig lesen und verstehen.
- Fachgerecht zur richtigen Benutzung der Ausrüstung ausgebildet sein.

- Sich mit ihrer Ausrüstung vertraut machen, die Möglichkeiten und Grenzen kennen lernen.

- Die mit dem Einsatz verbundenen Risiken verstehen und akzeptieren.

Die Nichtberücksichtigung auch nur einer dieser Anforderungen kann zu schweren Verletzungen oder sogar Tod führen.

Dieses Produkt darf nur von kompetenten und besonnenen Personen verwendet werden oder von Personen, die unter der direkten Aufsicht und visuellen Kontrolle einer kompetenten und besonnenen Person stehen.

Sie sind für Ihre Handlungen, Entscheidungen und für Ihre Sicherheit verantwortlich und tragen die Konsequenzen. Wenn Sie nicht in der Lage sind, diese Verantwortung zu übernehmen, oder wenn Sie die Gebrauchshinweise nicht richtig verstanden haben, benutzen Sie diese Ausrüstung nicht.

2. Benennung der Teile

(1) Bandfaldämpfer, (2) Verbindungsschlaufen, (3) Schutzhülle, (4) STRING, (5) CAPTIV. Materialien: hochfestes Polyethylen, Polyester (Schutzhülle).

3. Überprüfung, zu kontrollierende Punkte

Ihre Sicherheit hängt vom Zustand Ihrer Ausrüstung ab. Petzl empfiehlt, mindestens alle 12 Monate (entsprechend den in Ihrem Land geltenden Vorschriften und den Nutzungsbedingungen) eine eingehende Überprüfung durch eine kompetente Person durchführen zu lassen. Bitte beachten Sie die auf Petzl.com beschriebenen Vorgehensweisen. Tragen Sie die Ergebnisse in den Prüfbücher Ihrer PSA ein: Typ, Modell, Kontaktinformation des Herstellers, Seriennummer oder individuelle Nummer, Daten: Herstellung, Kauf, erste Anwendung, nächste regelmäßige Überprüfung, Probleme, Bemerkungen, Name und Unterschrift des Prüfers.

Vor jedem Einsatz

Überprüfen Sie die Zustand von Gurtdband, Verbindungsösen und Schutzhülle. Vergewissern Sie sich, dass die Schutzhülle nicht mit der eines anderen Faldämpfers (andere Kapazität) vertauscht wurde (mit der Beschriftung auf dem Etikett vergleichen). Achten Sie auf durch Benutzung entstandene Abnutzungserscheinungen und Beschädigungen der Schrittle, Absatz, aufgeraute Stellen, Spuren von chemischen Produkten usw.). Überprüfen Sie den Zustand der Sicherheitsnähte und achten Sie auf lose, abgenutzte oder durchtrennte Fäden. Achten Sie auf die korrekte Verbindung von

Verbindungselement/Verbindungsschlaufe und STRING-Element oder CAPTIV-Positionierungsbügel. Vergewissern Sie sich, dass der Faldämpfer intakt und nicht aktiviert ist.

Während des Gebrauchs

Es ist unerlässlich, den Zustand des Produkts und seiner Verbindungen mit anderen Ausrüstungsgegenständen im System regelmäßig zu überprüfen. Stellen Sie stets sicher, dass die einzelnen Ausrüstungsgegenstände im System richtig zueinander positioniert sind.

4. Kompatibilität

Überprüfen Sie die Kompatibilität dieses Produkts mit den anderen Elementen Ihres Systems (Kompatibilität = funktionelles Zusammenspiel). Die mit Ihrem ASAP'SORBER verwendeten Ausrüstungselemente müssen mit den in Ihrem Land geltenden Normen übereinstimmen (z.B. Auffangnetz nach EN 361).

Verwenden Sie Ihren ASAP'SORBER ausschließlich mit dem ASAP oder dem ASAP LOCK und beachten Sie die Angaben hinsichtlich der Kompatibilität von Seilen und Verbindungselementen in den Gebrauchsanleitungen des ASAP und des ASAP LOCK.

5. Funktionsprinzip

Beim Auffangen eines Sturzes reißt der Faldämpfer auf, um den Fallstopp zu dämpfen.

6. Installation des ASAP'SORBER

Benutzen Sie Ihren ASAP'SORBER mit einem STRING oder CAPTIV an jeder Verbindungsschlaufe, um das Verbindungselement in der richtigen Position zu halten.

7. Vorsichtsmaßnahmen

Der ASAP'SORBER darf nicht verlängert werden (an jedem Ende maximal ein Verbindungselement).

Beim Auffangen eines Sturzes darf das Aufreißen des Faldämpfers nicht behindert werden.

Kontrollieren Sie während der Fortbewegung regelmäßig, ob das Seil ungehindert durch das ASAP läuft, um sicherzugehen, dass sich kein Schloppseil bildet, das sich hierdurch die mögliche Sturzhöhe vergrößern würde. Maximal zulässige Sturzhöhe: die zweifache Länge des Faldämpfers (einschließlich Verbindungselemente).

8. Mindestens erforderlicher Sturzraum

Der Sturzraum ist die minimale Strecke unterhalb des Anwenders, damit er während des Sturzes auf kein Hindernis aufschlagen kann. Beim Sturzraum werden folgende Faktoren berücksichtigt:

- die Sturzhöhe
 - die Auffangstrecke des ASAP
 - die Aufreißlänge des Faldämpfers
 - die durchschnittliche Größe des Anwenders
 - eine Sicherheitsmarge
- Die Seilendhänge (E) variiert entsprechend der Situation und muss bei der Berechnung des Sturzraums berücksichtigt werden. Die angegebenen Werte basieren auf theoretischen Schätzungen und mit einer Starre Last durchgeführten Sturztests. Bei einem Auffangsystem muss die Länge der Verbindungselemente berücksichtigt werden, da diese die Sturzhöhe beeinflusst.

9. Zusätzliche Informationen

Die Schmelztemperatur von hochfestem Polyethylen (140° C) ist niedriger als die von Polyamid und Polyester.

- Der Benutzer muss für eventuelle Schwierigkeiten, die während der Anwendung dieses Produkts auftreten können, Rettungsmöglichkeiten planen.

- Die Anschlagpunkte des Systems sollte vorzugsweise oberhalb der Position des Benutzers errichtet werden und sollte den Anforderungen der Norm EN 795 entsprechen. Die Mindestbruchlast des Anschlagpunktes muss 12 kN betragen.

- In einem Auffangsystem ist vor jeder Benutzung sicherzustellen, dass genügend Sturzraum vorhanden ist, um sicherzustellen, so dass er im Falle eines Sturzes nicht auf den Boden oder ein Hindernis schlägt.

- Achten Sie darauf, dass der Anschlagpunkt richtig platziert ist, um das Risiko und die Höhe eines Sturzes zu reduzieren.

- Bei der Auffangprüfung ist zum Halten des Körpers ausschließlich ein Auffangnetz zulässig.

- Werden mehrere Ausrüstungsgegenstände zusammen verwendet, kann es zu gefährlichen Situationen kommen, wenn die Sicherheitsfunktion eines Gegenstands durch einen anderen Ausrüstungsgegenstand behindert wird.

- ACHTUNG: achten Sie darauf, dass die Produkte nicht an rauhen Materialien oder scharfkantigen Gegenständen reiben.

- Anwender müssen für Aktivitäten in der Höhe gesundheitlich in guter Verfassung sein. WARNUNG: das regelunglose Hängen in einem Netz kann zu schweren Verletzungen oder sogar Tod führen (Hängerauma).

- Die Gebrauchsanleitungen für jeden Ausrüstungsgegenstand, der zusammen mit diesem Produkt verwendet wird, müssen unbedingt befolgt werden.

- Die Gebrauchsanleitungen müssen allen Benutzern dieser Ausrüstung in Landessprache zur Verfügung gestellt werden.

- Vergewissern Sie sich, dass die Markierungen auf dem Produkt lesbar sind.

Ausserdem von Ausrüstung:

- Die vollständige Gebrauchsgeschichte ist nicht bekannt.

- Wenn es mehr als 10 Jahre alt ist (Kunststoff- und Textilprodukte).

- Nach einem schweren Sturz (oder Belastung).

- Das Produkt fällt bei der PSA-Überprüfung durch. Sie bezweifeln seine Zuverlässigkeit.

- Die vollständige Gebrauchsgeschichte ist nicht bekannt.

- Das Produkt ist veraltet (Änderung der gesetzlichen Bestimmungen, der Normen oder der technischen Vorschriften, Inkompatibilität mit anderen Ausrüstungsgegenständen usw.).

- Zerstören und entsorgen Sie diese Produkte, um Ihren weiteren Gebrauch zu verhindern.

Zeichenerklärungen:

A: Lebensdauer: 10 Jahre - **B**: Markierung - **C**: Temperaturbeständigkeit - **D**: Vorsichtsmaßnahmen - **E**: Reinigung/Desinfektion - **F**: Trocknung - **G**: Lagerung/Transport

Stiele für die EG-Batterieprüfung - c. Rückverfolgbarkeit: Data Matrix - d. Kompatibilität - e. Individuelle Nummer - f. Herstellungsjahr - g. Herstellungsmonat - h. Nummer der Fertigungsreihe - i. Individuelle Produktnummer - j. Normen - k. Lesen Sie die Gebrauchsanleitung aufmerksam durch - l. Model-Identifizierung - m. Maximale Länge mit Verbindungselementen - n. Information an der Innenseite der Schutzhülle - o. Sturzraum - p. ANSI/ASSE Zertifizierungsstelle.

3 Jahre Garantie
Auf Material- und Fabrikationsfehler. Von der Garantie ausgeschlossen sind: normale Abnutzung, Oxidation, Modifikationen oder Nachbesserungen, unsachgemäße Lagerung, unsachgemäße Wartung, Nachlässigkeiten und Anwendungen, für die das Produkt nicht bestimmt ist.

Warnhinweise
1. Unmittelbare Verletzungs- oder Lebensgefahr. 2. Potenzielles Unfall- oder Verletzungsrisiko. 3. Wichtige Information über die Funktionsweise oder die Leistungsangaben Ihres Produkts. 4. Inkompatibilität zwischen Ausrüstungsgegenständen.

Warnhinweise
1. Unmittelbare Verletzungs- oder Lebensgefahr. 2. Potenzielles Unfall- oder Verletzungsrisiko. 3. Wichtige Information über die Funktionsweise oder die Leistungsangaben Ihres Produkts. 4. Inkompatibilität zwischen Ausrüstungsgegenständen.

Rückverfolgbarkeit und Markierung

a. Die Hersteller-Identifizierung - b. Benannte Stiele für die EG-Batterieprüfung - c. Rückverfolgbarkeit: Data Matrix - d. Kompatibilität - e. Individuelle Nummer - f. Herstellungsjahr - g. Herstellungsmonat - h. Nummer der Fertigungsreihe - i. Individuelle Produktnummer - j. Normen - k. Lesen Sie die Gebrauchsanleitung aufmerksam durch - l. Model-Identifizierung - m. Maximale Länge mit Verbindungselementen - n. Information an der Innenseite der Schutzhülle - o. Sturzraum - p. ANSI/ASSE Zertifizierungsstelle.

Il prodotto

Questa nota informativa spiega come utilizzare correttamente il dispositivo. Solo alcune tecniche e utilizzi sono presentati. I segnali di attenzione vi informano di alcuni potenziali pericoli legati all'utilizzo del dispositivo, ma è impossibile descriverli tutti. Prendete visione degli aggiornamenti e delle informazioni supplementari sul sito Petzl.com.

Vi siete responsabili della considerazione di ogni avviso e dell'utilizzo corretto del dispositivo. L'uso improprio di questo dispositivo causa rischi aggiuntivi. Contattare Petzl in caso di dubbi o difficoltà di comprensione.

1. Campo di applicazione

Dispositivo di protezione individuale (DPI).
ASAP/SORBER di energia per ASAP e ASAP LOCK.
ASAP/SORBER 20 versione internazionale e ASAP/SORBER 40 versione internazionale: assorbitori di energia per arrestare la caduta di una persona di peso fino a 130 kg con il suo materiale.
ASAP/SORBER AXESS: assorbitore di energia per arrestare la caduta di una persona. Nell'ambito di un soccorso, può essere utilizzato per arrestare la caduta di due persone che pesano insieme fino a 250 kg con il loro materiale.
Questo prodotto non deve essere sollecitato oltre i suoi limiti o in qualsiasi altra situazione differente da quella per cui è destinato.

Responsabilità

ATTENZIONE
Le attività che comportano l'utilizzo di questo dispositivo sono per natura pericolose.

Voi siete responsabili delle vostre azioni, delle vostre decisioni e della vostra sicurezza.

Prima di utilizzare questo dispositivo, occorre:

- Leggere e comprendere tutte le istruzioni d'uso.
- Ricevere una formazione adeguata sul suo utilizzo.
- Acquisire familiarità con il dispositivo, imparare a conoscerne le prestazioni e i limiti.
- Comprendere e accettare i rischi indotti.

Il mancato rispetto di una sola di queste avvertenze può essere la causa di ferite gravi o mortali.

Questo prodotto deve essere utilizzato esclusivamente da persone conosciute e addestrate o sottoposte al controllo visivo diretto di una persona competente e addestrata.

Voi siete responsabili delle vostre azioni, delle vostre decisioni e della vostra sicurezza e ve ne assumete le conseguenze. Se non siete in grado di assumerne questa responsabilità, o se non avete compreso le istruzioni d'uso, non utilizzare questo dispositivo.

2. Nomenclatura

(1) Flettuccia a lacerazione, (2) Anelli di collegamento, (3) Custodia, (4) STRING, (5) CAPTIV.
Materiali principali: polietilene alta resistenza, poliestere (custodia).

3. Controllo, punti da verificare

La vostra sicurezza si lega alla integrità della vostra attrezzatura. Petzl raccomanda un controllo approfondito come minimo ogni 12 mesi da parte di una persona competente (in funzione della normativa in vigore nel vostro paese e delle vostre condizioni d'uso). Rispettate le procedure descritte sul sito Petzl.com. Registrare i risultati nella scheda di vita del vostro DPI: tipo, modello, dati del fabbricante, numero di serie o numero individuale, data di fabbricazione, acquisto, primo utilizzo, successive verifiche periodiche; difetti, osservazioni; nome e firma del controllore.

Prima di ogni utilizzo

Verificare lo stato della flettuccia, degli anelli di collegamento e della custodia. Verificare che la custodia non sia stata scambiata con quella di un assorbitore di diversa capacità (non confrontare la marcatura sull'etichetta). Farsi attenzione all'usura e al danno dei materiali all'utilizzo (lacerazione, abrasione, perdita di tessuto, tracce di prodotti chimici...). Verificare lo stato delle cuciture di sicurezza, individuare fili allentati, usurati o tagliati. Verificare il corretto assemblaggio connettore/flettuccia nella STRING o CAPTIV. Verificare che l'assorbitore di energia sia intatto, non attivato.

Durante l'utilizzo

È importante controllare regolarmente lo stato del prodotto e dei suoi collegamenti con gli altri dispositivi. Assicurarsi del corretto posizionamento dei dispositivi gli un rispetto agli altri.

4. Compatibilità

Verificare la compatibilità di questo prodotto con gli altri elementi del sistema nella vostra applicazione (compatibilità = buona interazione funzionale).

Gli utilizzatori con l'ASAP/SORBER devono essere conformi alle norme in vigore nel vostro paese (per esempio imbracature EN 361). Utilizzare l'ASAP/SORBER soltanto con l'ASAP o l'ASAP LOCK, rispettando le indicazioni di compatibilità per le corde e i connettori indicati nelle note informative dell'ASAP e dell'ASAP LOCK.

5. Principio di funzionamento

In caso di arresto di una caduta, l'assorbitore si apre per resistere all'urto.

6. Installazione dell'ASAP/SORBER

Utilizzare l'ASAP/SORBER con un sistema di posizionamento del connettore STRING o CAPTIV su ogni anello di collegamento.

7. Precauzioni d'uso

L'ASAP/SORBER non deve essere prolungatore (massimo un connettore ad ogni estremità).

In caso di arresto di una caduta, l'apertura dell'assorbitore non deve essere ostacolata.

Controllare regolarmente il corretto scorrimento della corda nell'ASAP durante la progressione, per assicurarsi che non si creino faschi di corda che potrebbero aumentare l'altezza potenziale della caduta. Altezza di caduta massima autorizzata: due volte la lunghezza dell'assorbitore di energia (connettori inclusi).

8. Tirante d'aria

Il tirante d'aria è l'altezza libera minima sotto l'utilizzatore, affinché non urti ostacoli in caso di caduta.

Il tirante d'aria prende in considerazione:

- L'altezza della caduta.
- La distanza di arresto dell'ASAP.
- La lunghezza dell'assorbitore di energia dopo lacerazione.
- L'altezza media dell'utilizzatore.
- Un margine di sicurezza.

L'elasticità della corda (E) varia a seconda della situazione e deve essere aggiunta al calcolo del tirante d'aria. I valori presentati si basano su stime teoriche e test di caduta di massa rigida.

In un sistema d'arresto caduta, tenere conto della lunghezza dei connettori che può influire sull'altezza di caduta.

9. Informazioni supplementari

La temperatura di fusione del polietilene alta resistenza (140° C) è inferiore a quella del poliammide e del poliester.

- Prevedere i mezzi di soccorso necessari per intervenire rapidamente in caso di difficoltà.

- L'arrangiaggio del sistema deve essere preferibilmente situato al di sopra della posizione dell'utilizzatore e deve rispondere ai requisiti della norma EN 795 (resistenza minima 12 kN).

- In un sistema di arresto caduta, prima di ogni utilizzo, è fondamentale verificare lo spazio libero richiesto sotto l'utilizzatore, per evitare la collisione con il suolo o un ostacolo in caso di caduta.

- Assicurarsi che il punto di ancoraggio sia posizionato correttamente, per ridurre il rischio e l'altezza di caduta.

- Un'imbracatura anticaduta è l'unico dispositivo di presa del corpo che sia consentito utilizzare in un sistema di arresto caduta.

- Un pericolo può sopraggiungere al momento dell'utilizzo di più dispositivi in cui la funzione di sicurezza di uno dei dispositivi può essere compromessa dalla funzione di sicurezza di un altro dispositivo.

- ATTENZIONE, assicurarsi che i prodotti non sfregino contro materiali abrasivi o parti taglienti.

- Gli utilizzatori devono avere l' idoneità sanitaria per le attività in quota.

ATTENZIONE, la sospensione inerte nell'imbracatura può generare gravi disturbi fisiologici o la morte.

- Devono essere rispettate le istruzioni d'uso indicate nelle note informative di ogni dispositivo associato a questo prodotto. Le istruzioni d'uso di questo dispositivo devono essere fornite all'utilizzatore e redatte nella lingua del paese in cui il prodotto viene utilizzato.

- Assicurarsi che le marcature sul prodotto siano leggibili.

Eliminazione:
ATTENZIONE, un evento eccezionale può comportare l'eliminazione del prodotto dopo un solo utilizzo (tipo ed intensità di utilizzo,

ambiente di utilizzo: ambienti aggressivi, ambienti marini, parti taglienti,

temperature estreme, prodotti chimici...).

Il prodotto deve essere eliminato quando:

- Ha più di 10 anni ed è composto da materiale plastico o tessile.
- Ha subito una forte caduta (o sforzo).
- Il risultato dei controlli del prodotto non è soddisfacente. Si ha un dubbio sulla sua affidabilità.
- Non si conosce l'intera storia del suo utilizzo.
- Quando il suo utilizzo è obsoleto (evoluzione delle leggi, delle normative, delle tecniche o incompatibilità con altri dispositivi...).
- Distruggere i prodotti scartati per evitare un futuro utilizzo.

Pittogrammi:

A. Durata: 10 anni - **B. Marcatura - C. Temperature tollerate - D. Precauzioni d'uso - E. Pulizia/disinfezione - F. Asciugatura - G. Stoccaggio/trasporto - H. Manutenzione - I. Modifiche/riparazioni (proibite al di fuori degli stabilimenti Petzl salvo pezzi di ricambio) - J. Domande/contatto**

Garanzia 3 anni

Contro ogni difetto di materiale o di fabbricazione. Sono esclusi: usura normale, assialazione, modifiche o rotture, cattiva conservazione, manutenzione impropria, negligenze, utilizzi ai quali questo prodotto non è destinato.

Segnali di attenzione

- Situazione che presenta un rischio imminente di lesione grave o mortale.
- Esposizione a un rischio potenziale d'incidente o lesione.
- Informazione importante sul funzionamento o le performance del vostro prodotto.
- Incompatibilità materiale.

Segnali di attenzione

- Situazione che presenta un rischio imminente di lesione grave o mortale.
- Esposizione a un rischio potenziale d'incidente o lesione.
- Informazione importante sul funzionamento o le performance del vostro prodotto.
- Incompatibilità materiale.

Tracciabilità e marcatura

A. Organismo che controlla la fabbricazione di questo DPI - b. Ente riconosciuto che interviene per l'esame CE di tipo - c. Tracciabilità: datamatrix - d. Compatibilità - e. Numero individuale - f. Anno di fabbricazione - g. Mese di fabbricazione - h. Numero di lotto - i. Identificativo individuale - j. Norme - k. Leggere attentamente l'istruzione tecnica - l. Identificazione di modello - m. Lunghezza massima con connettore - n. Informazione all'interno della custodia - o. Tirante d'aria - p. Ente di certificazione ANSI/ASSE.

ES

Este folleto explica cómo utilizar correctamente su equipo. Sólo se presentan algunas utilizaciones y técnicas.

Las señales de advertencia le informan de algunos peligros potenciales relacionados con la utilización de su equipo, pero es imposible describirtos todos. Infórmedse de las actualizaciones y de la información complementaria en Petzl.com.

Usted es responsable de tener en cuenta cada una de las advertencias y de utilizar correctamente su equipo. Cualquier mala utilización de este equipo originará peligros adicionales. Contacte con Petzl si tiene dudas o dificultades de comprensión.

1. Campo de aplicación

Equipo de protección individual (EPI).
Absorbedor de energía para ASAP e ASAP LOCK.
ASAP/SORBER 20 versión internacional y ASAP/SORBER 40 versión internacional: absorbedores de energía para la detención de una caída de una persona que pesa hasta 130 kg con su material.
ASAP/SORBER AXESS: absorbedor de energía para la detención de una caída de una persona. En el marco de un rescate, puede ser utilizado para la detención de una caída de dos personas que juntas pesan hasta 250 kg con su material.
Este producto no debe ser solicitado más allá de sus límites o en cualquier otra situación para la que no esté previsto.

Responsabilidad

ATENCIÓN
Las actividades que implican la utilización de este equipo son por naturaleza peligrosas.
Usted es responsable de sus actos, sus decisiones y su seguridad.

Antes de utilizar este equipo, debe:

- Leer y comprender todas las instrucciones de utilización.
- Formarse específicamente en el uso de este equipo.
- Familiarizarse con su equipo y aprender a conocer sus prestaciones y sus limitaciones.
- Comprender y aceptar los riesgos derivados.

El no respeto de una sola de estas advertencias puede ser la causa de heridas graves o mortales.

Este producto sólo debe ser utilizado por personas competentes y responsables, o que estén bajo el control visual directo de una persona competente y responsable.
Usted es responsable de sus actos, sus decisiones y su seguridad y asume las consecuencias de los mismos. Si usted no está dispuesto a asumir esta responsabilidad o si no ha comprendido bien las instrucciones de utilización, no utilice este equipo.

2. Nomenclatura

(1) Cinta de desgano, (2) Anillos de conexión, (3) Funda, (4) STRING, (5) CAPTIV.

Materiais principais: polietileno de alta tenacidade y poliéster (funda).

3. Control, puntos a verificar

Su seguridad está vinculada a la integridad de su equipo. Petzl aconseja que una persona competente realice una revisión en profundidad cada 12 meses como mínimo (en función de la legislación en vigor en su país y de las condiciones de utilización). Respete los modos operativos descritos en la página web www.petzl.com. Registre los resultados en la ficha de revisión del EPI: tipo, modelo, nombre y dirección del fabricante, número de serie o número individual, fechas: fabricación, compra, primera utilización, próximos controles periódicos, defectos, observaciones, nombre y firma del inspector.

Antes de cualquier utilización

Compruebe el estado de la cinta, de los anillos de conexión y de la funda. Compruebe que la funda no haya sido cambiada por la de un absorbedor de diferente capacidad (compare con el marcado de la etiqueta). Vigile el desgaste y los daños debidos a la utilización (cortes, abrasión, zonas despeluchadas, rastros de productos químicos...). Compruebe el estado de las costuras de seguridad, detecte cualquier hilo flojo, desgastado o cortado. Compruebe el correcto montaje conector/cinta en el STRING o la CAPTIV. Compruebe que el absorbedor de energía está intacto, no activado.

Durante la utilización

Es importante controlar regularmente el estado del producto y de sus conexiones con los demás elementos del sistema. Asegúrese de la correcta colocación de los equipos entre sí.

4. Compatibilidad

Compruebe la compatibilidad de este producto con los demás elementos del sistema en su aplicación (compatibilidad = interacción funcional correcta).

Los utilizadores con el ASAP/SORBER deben cumplir con las normas en vigor en su país (por ejemplo, arnes EN 361). Utilice el ASAP/SORBER únicamente con el ASAP o el ASAP LOCK, respetando las indicaciones de compatibilidad para las cuerdas y conectores indicados en las fichas técnicas del ASAP y del ASAP LOCK.

5. Principio de funcionamiento

Al detener una caída, el absorbedor de energía se despliega para amortiguar el choque.

6. Instalación del ASAP/SORBER

Utilice el ASAP/SORBER con un sistema de sujeción del conector STRING o CAPTIV en cada anillo de conexión.

7. Precauciones de utilización

El ASAP/SORBER no debe ser alargado (máximo un conector en cada extremo).

Durante la detención de una caída, no se debe impedir el despliegue del absorbedor.

Este producto debe utilizarse únicamente con la correcta circulación de la cuerda en el ASAP durante su progresión, para asegurarse de no crear una comba en la cuerda que podría aumentar la altura de la caída potencial. Altura de la caída máxima autorizada: el doble de la longitud del absorbedor de energía (conectores incluidos).

8. Altura libre

La altura libre es la altura de seguridad mínima requerida por debajo del usuario para que no choque contra un obstáculo en caso de caída.

- La altura libre tiene en cuenta:
 - La altura de la caída.
 - La distancia de parada del ASAP.
 - La longitud de desgano del absorbedor de energía.
 - La altura media del usuario.
 - Un margen de seguridad.

La elasticidad de la cuerda (E) varía según la situación y debe ser añadida al cálculo de la altura libre. Los valores presentados se basan en estimaciones teóricas y en los ensayos de caída de una masa rigida.

En un sistema anticaidas, debe tener en cuenta la longitud de los conectores, ya que influye en la altura de la caída.

9. Información complementaria

La temperatura de fusión del polietileno de alta tenacidad (140° C) es inferior a la de la poliamida y del poliéster.

- Debe prever los medios de rescate necesarios para intervenir rápidamente en caso de dificultades.

- El anclaje del sistema tiene que estar situado, preferentemente, por encima de la posición del usuario y debe cumplir con las exigencias de la norma EN 795 (resistencia mínima 12 kN).

- En un sistema anticaidas y antes de cualquier utilización, es esencial comprobar la altura libre requerida por debajo del usuario para evitar cualquier colisión con el suelo o con un obstáculo en caso de caída.

- Asegúrese de que el punto de anclaje esté colocado correctamente para así limitar el riesgo y la altura de la caída.

- Un arnés anticaidas es el único dispositivo de presión del cuerpo que está permitido utilizar en un sistema anticaidas.

- Un peligro puede sobrevenir cuando se utilizan varios equipos en los que la función de seguridad de uno de los equipos puede verse afectada por la función de seguridad de otro equipo.

- ATENCIÓN: procure que sus productos no rocen con materiales abrasivos o piezas cortantes.

- Los usuarios deben ser aptos desde el punto de vista médico para las actividades en el interior de ATENCIÓN: estar sujetao e inerte en un arnés puede provocar problemas fisiológicos graves o la muerte.

- Deben ser respetadas las instrucciones de utilización definidas en las fichas técnicas de cada equipo asociado a este producto.

- Las instrucciones de utilización deben entregarse al usuario de este equipo en el idioma del país de utilización.

- Asegúrese de la legibilidad de los marcados en el producto.

Dar de baja:

ATENCIÓN: un suceso excepcional puede llevarle a dar de baja un producto después de una sola utilización (tipo e intensidad de utilización, entorno de utilización: ambientes agresivos, ambientes marinos, aristas cortantes, temperaturas extremas, productos químicos...).

Un producto debe darse de baja cuando:

- Tiene más de 10 años y está compuesto por plástico o textil.
- Ha sufrido una caída importante (o esfuerzo).
- El resultado de las revisiones del producto no es satisfactorio. Duda de su fiabilidad.
- No conoce el historial completo de utilización.
- Cuando su utilización es obsoleta (evolución legislativa, normativa, técnica o incompatibilidad con otros equipos).
- Destruya estos productos para evitar una utilización futura.

Pictogramas:

A. Vida útil: 10 años - **B. Marcado - C. Temperaturas toleradas**

D. Precauciones de utilización - E. Limpieza/disinfección - F. Secado - G. Almacenamiento/transporte - H. Mantenimiento - I. Modificaciones/repaciones (prohibidas fuera de los talleres de Petzl, excepto las piezas de recambio) - J. Preguntas/contacto

Garantía 3 años

Contra cualquier defecto del material o de fabricación. Se excluye: el desgaste normal, la oxidación, las modificaciones o retoques, el almacenamiento incorrecto, el mantenimiento incorrecto, las negligencias y las utilizaciones para las que este producto no está destinado.

Señales de advertencia

- Situación que presenta un riesgo inminente de herida grave o mortal.
- Exposición a un riesgo potencial de incidente o de herida.
- Información importante sobre el funcionamiento o las prestaciones de su producto.
- Incompatibilidad material.

Trazabilidad y marcado

A. Organismo que controla la fabricación de este EPI - b. Organismo notificado que interviene en el examen CE de tipo - c. Trazabilidad: datamatrix - d. Compatibilidad - e. Número individual - f. Año de fabricación - g. Mes de fabricación - h. Número de lote - i. Identificador individual - j. Normas - k. Lea atentamente la ficha técnica - l. Identificación del modelo - m. Longitud máxima con conectores - n. Información en el interior de la funda - o. Altura libre - p. Organismo de certificación ANSI/ASSE.

PT

Este informativo explica como utilizar correctamente o seu equipamento. Somente algumas das utilizações e técnicas são apresentadas.

Os avisos de alerta informam alguns perigos potenciais ligados à utilização do equipamento e que não é possível descrevê-los todos. Tome conhecimento das últimas atualizações e informações complementares em Petzl.com.

É responsável por tomar conhecimento de cada alerta e pela utilização correta do seu equipamento. Qualquer má utilização deste equipamento pode originar perigos adicionais. Contacte a Petzl se tiver dúvidas ou dificuldades de compreensão.

1. Campo de aplicação

Equipamento de proteção individual (EPI).
Absorvedor de energia para ASAP e ASAP LOCK.
ASAP/SORBER 20 versão internacional e ASAP/SORBER 40 versão internacional: absorvedores de energia para travar uma queda de uma pessoa que pesa até 130 kg com o seu material.
ASAP/SORBER AXESS: absorvedor de energia para o travamento da queda de uma pessoa. No âmbito de um resgate, pode ser utilizado para o travamento de uma queda de duas pessoas que pesam juntas até 250 kg com o seu material.
Este produto não deve ser utilizado para além da sua capacidade ou em qualquer outra situação para a qual não tenha sido previsto.

Responsabilidade

ATENÇÃO
As atividades que implicam a utilização deste produto são por natureza perigosas.
Você é responsável pelos seus actos, pelas suas decisões e pela sua segurança.

Antes de utilizar este equipamento, deve:

- Ler e compreender todas as instruções de utilização.
- Formar-se especificamente para a utilização deste equipamento.
- Familiarizar-se com o seu equipamento, aprender a conhecer as suas performances e as suas limitações.
- Compreender e aceitar os riscos inerentes.

O desprezo de um destes avisos poderá causar ferimentos graves ou mortais.

Este produto não deve ser utilizado senão por pessoas competentes e responsáveis, ou colocado sob o controle visual directo de uma pessoa competente e responsável.

Você é responsável pelos seus actos, pelas suas decisões, pela sua segurança e assume as consequências. Se você não se sentir pronto a assumir estas responsabilidades, ou se não entender bem as instruções de utilização, não utilize este equipamento.

2. Nomenclatura

(1) Fita de ruptura controlada das costuras, (2) Anéis de conexão, (3) Bolsa, (4) STRING, (5) CAPTIV.

Materiais principais: polietileno de alta tenacidade, poliéster (bolsa).

3. Inspeções, pontos a verificar

A sua segurança está ligada à integridade do seu equipamento.

A Petzl aconselha uma verificação aprofundada, por uma pessoa competente, no mínimo a cada 12 meses (em função da legislação em vigor no seu país e das condições de utilização). Respeite os modos de operação descritos no site Petzl.com. Registre os resultados na ficha de inspeção do seu EPI: tipo, modelo, coordenadas do fabricante, número de série ou número individual, datas: de fabrico, aquisição, primeira utilização, próximas inspeções periódicas, defeitos, chamadas de atenção, nome e assinatura do controlador.

Antes de qualquer utilização

Verificar o estado da fita, anéis de conexão e a bolsa. Certifique-se que a bolsa não foi trocada por outra de um absorvedor de capacidade diferente (compare com a marcação da etiqueta). Verifique o desgaste e as danos devido à utilização (cortes, abrasão, desfiado, vestígios de produtos químicos...). Verifique o estado das costuras de segurança, detecte qualquer fio distendido, gasto ou cortado. Verifique que a montagem conector/fita na STRING ou na CAPTIV esteja correcta. Verifique que o absorvedor de energia esteja intacto, não activado.

Durante a utilização

É importante controlar regularmente o estado do produto e as suas conexões com outros elementos do sistema. Asegure-se de um posicionamento correcto dos equipamentos e de uns em relação aos outros.

4. Compatibilidade

Verifique a compatibilidade deste produto com os outros elementos do sistema na sua aplicação (compatibilidade = boa interacção funcional).

Os elementos utilizados com o ASAP/SORBER devem estar conformes às normas em vigor no seu país (exemplo arneses EN 361 na Europa).

Utilize o ASAP/SORBER somente com o ASAP ou o ASAP LOCK, respetando as indicações de compatibilidade para as cordas e conectores indicados nas instruções técnicas do ASAP e do ASAP LOCK.

5. Principio de funcionamento

Durante o travamento duma queda, o absorvedor deslopara para amortecer o impacto.

6. Instalação do ASAP/SORBER

Utilize o seu ASAP/SORBER com um sistema de posicionamento do conector STRING ou CAPTIV em cada anel de conexão.

7. Precauções de utilização

O ASAP/SORBER não deve ter uma extensão (no máximo, um conector a cada extremidade).

Durante o travamento de uma queda, a abertura do absorvedor não deve ocorrer em nenhum obstáculo em caso de queda.

Verifique regularmente o bom destenzamento da corda no ASAP durante a sua progressão, para se assegurar que não cria uma folga na corda que poderia aumentar a altura de queda potencial. Altura de queda máxima autorizada: duas vezes o comprimento do absorvedor de energia (conectores incluídos).

8. Zona livre desimpedida

A zona livre desimpedida é a altura mínima sob o utilizador, para que não embata em nenhum obstáculo em caso de queda.

A zona livre desimpedida de queda leva em conta:

- A altura da queda.
- A distância de travamento do ASAP.
- O comprimento do absorvedor de energia após deflagrada a ruptura.
- A altura média do utilizador.
- Uma margem de segurança.

A elasticidade da corda (E) varia de acordo com a situação e deve ser adicionada ao cálculo da zona livre desimpedida.

Os valores apresentados são baseados em estimativas teóricas e em testes de queda de peso rigido.

No sistema anticaidas, leve em conta o comprimento dos conectores que influencia a altura da queda.

9. Informações complementares

A temperatura de fusão do polietileno de alta tenacidade (140° C) é inferior ao da poliamida e do poliéster.

- Preveja os meios de resgate necessários para intervir rapidamente em caso de dificuldades.

- A amarração do sistema deve estar de preferência situada acima da posição do utilizador e responder às exigências EN 795 (resistência mínima 12 kN).

NL

In deze bijsluiter wordt uitgelegd hoe u uw materiaal juist moet gebruiken. Er komen hierin slechts enkele technieken en toepassingen aan bod.

De waarschuwingsborden geven u bepaalde mogelijke gevaren aan rond het gebruik van uw materiaal, maar we kunnen hier uiteraard niet alles behandelen. Lees daarom de nieuwste updates en aanvullende info op Petzl.com.

U bent zelf verantwoordelijk om met elke waarschuwing rekening te houden en uw materiaal juist te gebruiken. Elk verkeerd gebruik van dit materiaal zal af een conspning liggen van bijkomende gevaren. Neem bij twijfel of onduidelijkheden contact op met Petzl.

1. Toepassingsveld

Personlijk beschermingsmiddel (PBM).

Energieabsorber voor ASAP en ASAP LOCK.

ASAP'SORBER 2D (internationaale versie en ASAP'SORBER 40 internationale versie: energieabsorber om de val te stoppen van een persoon tot 130 kg, inclusief materiaal.

ASAP'SORBER AXESS: energieabsorber om de val van een persoon te stoppen. Bij een reddingsactie kunt u dit apparaat gebruiken voor het stoppen van een val van twee personen die samen tot 250 kg wegen, inclusief hun materiaal.

Dit product mag niet méér belast worden dan toegelaten en mag niet gebruikt worden in elke situatie waarvoor het niet bedoeld is.

Verantwoordelijkheid

LET OP

De activiteiten die het gebruik van deze uitrusting vereisen, zijn van nature gevaarlijk.

U stelt uzelf in voor uw doen en handelingen en veiligheid.

Voordat u deze uitrusting gebruikt, moet u:

- Alle gebruikersinstructies lezen en begrijpen.
- Een aangepaste training volgen voor het gebruik van deze uitrusting.
- Zich vertrouwd maken met uw uitrusting, en de prestaties en beperkingen ervan leren kennen.
- De inherente risico's begrijpen en aanvaarden.

Het niet-respecteren van een van deze waarschuwingen kan leiden tot ernstige of dodelijke verwondingen.

Dit product mag enkel gebruikt worden door personen die onder direct visueel toezicht staan van bevoegde en beraden personen. U staaf zelf in voor uw daden, beslissingen en veiligheid, en neemt dan ook persoonlijk de gevolgen op zich. Indien u niet in staat bent om deze verantwoordelijkheid op zich te nemen of de gebruikersinstructies niet goed begrepen hebt, gebruik dit apparaat dan niet.

2. Terminologie van de onderdelen

(1) Uitscheurbaar bandmateriaal, (2) Verbindingsringen, (3) Hoes, (4) STRING, (5) CAPTIV.
Voornaamste materialen: polyethyleen van hoge hechttheid, polyester (hoes).

3. Check: te controleren punten

Uw veiligheid is afhankelijk van uw volledige uitrusting.

Petzl beveelt op zijn minst een grondige 12-maandelijkse controle door een bevoegd persoon aan (conform de geldende normen in uw land en de omstandigheden waarin u het product gebruikt). Leef de gebruiksregels na zoals vermeld op Petzl.com. Vermeld de resultaten op Petzl.com van uw PBM-type, model, gegevens van de fabrikant, serienummer of individueel nummer, data van fabricage, aankoop, eerste ingebruikneming, volgende periodieke nazichten; gebreken, opmerkingen, naam en handtekening van de inspecteur.

Vóór elk gebruik

Controleer de staat van de bandlus, de verbindingsringen en de hoes. Zorg ervoor dat u de hoes niet verwisselt met die van een absorber met een andere capaciteit (vergeekijk de marking op het etiket). Ga sluitage of schade door eerder gebruik na (inspanning, wrijving, uitrafeling, sporen van chemische producten ...). Controleer de staat van de veiligheidssliksels op geaarde, versleten of doorgesneden draden. Controleer de installatie van de karabijn/bandlus in de STRING of CAPTIV. Zorg ervoor dat de energieabsorber intact en niet-gescheurd is.

Tijdens het gebruik

Uw belangrik om regelmatig de staat van het product te controleren, alsook zijn verbindingen met de andere onderdelen van het systeem. Vergewis u ervan dat alle elementen goed geplaatst zijn ten opzichte van elkaar.

4. Verenigbaarheid

Gelieve na te zien of dit product compatibel is met de andere elementen van het systeem in uw toepassing (compatibiliteit = een goede functionele interactie).

De elementen die u samen met uw ASAP'SORBER gebruikt, moeten voldoen aan de geldende normen voor uw land (bv. gordel EN 361). Gebruik uw ASAP'SORBER enkel met de ASAP of ASAP LOCK, rekening houdend de compatibiliteitsinstructies voor de touwen en karabijnen vermeld in de technische bijsluiters van de ASAP en ASAP LOCK.

5. Werkingsprincipe

Tijdens het stoppen van een val opent de absorber zich om de schok op te vangen.

6. Installatie van de ASAP'SORBER

Gebruik uw ASAP'SORBER met een positioneringssysteem van de STRING of CAPTIV karabiner op elke verbindingsring.

7. Gebruiksvoorschriften

De ASAP'SORBER mag niet verlerigd worden (maximaal één karabiner aan elk uiteinde).

Tijdens het stoppen van een val mag de activering van de absorber niet veranderd worden. Ga tijdens uw vooruitgang regelmatig na of het touw goed in de ASAP ligt zodat u zeker bent dat u geen lus met overtollig touw creëert, die de hoogte van een mogelijke val zou kunnen vergrotten. Maximaal toegelaten valhoogte: twee keer de lengte van de energieabsorber (inclusief karabijnen).

8. Tirant d'air

De tirant d'air is de minimale ruimte die onder de gebruiker vrij moet blijven om elke botsing met een hindernis bij een val te vermijden. Bij de berekening van de tirant d'air moet u rekening houden met:

- De hoogte van de val.
- De sloofspanning van de ASAP
- De uitschuivingslengte van de energieabsorber.
- De gemiddelde grootte van de gebruiker.
- Een veiligheidsmarge.

De elasticiteit van het touw (E) varieert naargelang de situatie en moet bijgeteld worden bij uw berekening van tirant d'air. De opgegeven waarden zijn gebaseerd op theoretische schakelingen en valtest met stijve massa's.

Houd bij een valstoppositie rekening met de lengte van de karabijnen, want die beïnvloedt de valhoogte.

9. Extra informatie

De smeltingswarmte van polyethyleen van hoge hechttheid (140°C) ligt lager dan deze van polyamide en polyester.

- Voorzie de nodige reddingsmogelijkheden om snel te kunnen reageren bij eventuele moeilijkheden.

- De verankering van het systeem bevindt zich bij voorkeur boven de positie van de gebruiker en moet voldoen aan de vereisten van de norm EN 795 (minimale weerstand van 12 kN).

- In een valstoppositie is het van essentieel belang dat u vóór elk gebruik nagaat dat er onder de gebruiker de nodige vrije ruimte is, zodat elke botsing met de grond of een hindernis bij een val vermeden wordt.

- Zorg voor de juiste positionering van het verankeringspunt om het risico op en de hoogte van een val te beperken.

- In een valstoppositie is enkel het gebruik van een antivallgordel toegelaten als verbinding naar het lichaam.

- Er kan zich een gevaar voordoen tijdens het gebruik van meerdere uitrustingen waarbij de veiligheidsfunctie van een de apparaten kan beïnvloed worden door de veiligheidsfunctie van een ander apparaat.

- OPGELET: zie erop toe dat uw producten niet schuren over ruwe oppervlakken of scherpe randen.

- De gebruikersinstructies, bepaald in de bijsluiters van elke uitrusting moeten niet afgevoerd met dit product.

- De gebruiks instructies moeten geleverd worden aan de gebruiker van deze uitrusting in de taal van het land van gebruik.

- Zorg ervoor dat de markeringen op het product goed leesbaar zijn.

Afsluiting:

LET OP: een uitzonderlijk voorval kan u ertoe brengen het product af te schrijven na één enkel gebruik (type en intensiteit van gebruik, gebruiksomgeving: agressieve milieu's, zeewater, scherpe randen, extreme temperaturen, chemische producten ...).

Een product moet worden afgeschreven wanneer:

- Het ouder dan 10 jaar is en samengesteld uit plastic of textiel.
- Het een belangrijke val (of belasting) heeft ondergaan.
- Het resultaat van de controles van het product geen voldoende geeft. U twijfelt aan de betrouwbaarheid ervan.
- U zijn volledige gebruiksgeschied niet kent.
- Het product in onbruik is geraakt (evolutie van de wetten, de normen, de technieken of onverenigbaarheid met de andere delen van de uitrusting ...).

Voor deze afgeschreven producten om een verder gebruik te vermijden:

Pictogrammen:

A. Levensduur: 10 jaar - B. Markering - C. Toegelaten temperatuur - D. Gebruiksvoorschriften - E. Reiniging/desinfectie - F. Droging - G. Berging/transport - H. Onderhoud - I. Veranderingen/hetstellen (verstoord buiten de Petzl ateliers, behalve voor vervangstukken) - J. Vragen/contact

3 jaar garantie

Voor de fabricage of materiaalfouten. Met uitzondering van: normale slijtage, oxidatie, veranderingen of aanpassingen, slechte berging, slecht onderhoud, nalatigheid of toepassingen waarvoor dit product niet bestemd is.

Waarschuwingsoorden

1. Situatie die een dreigend risico op een ernstige of dodelijke verwonding inhoudt. 2. Blootstelling aan een mogelijk risico op een incident of verwonding. 3. Belangrijke informatie over de werking of de prestaties van uw product. 4. Niet compatibel met ander materiaal.

Markering en tracering van de producten

a. Controleorgaan voor de productie van dit PBM - b. Erkend keuringsorganisme dat zich uitspreekt over het EC type-examen - c. Tracering: datamatrix - d. Compatibiliteit - e. Individueel nummer - f. Fabricagejaar - g. Fabricageaand - h. Lotnummer - i. Individuele identificatie - j. Normen - k. Lees aandachtig de technische bijsluiters - l. Identificatie van het model - m. Maximale lengte met karabijnen - n. Informatie aan de binnenkant van de hoes - o. Tirant d'air - p. Keuringsorganisme ANSI/ASSE.

DK

Bruksanvisningen indeholder forklaringer på, hvordan udstyret anvendes korrekt. Kun enkelte anvendelser og teknikker er beskrevet. Advarselsskiltene informerer dig om nogle potentielle risici, som er forbundet med anvendelsen af udstyret, men det er umuligt at beskrive dem alle. Du kan finde opdateringer og flere oplysninger på Petzl.com Du er selv ansvarlig for at tage højde for alle advarsler og anvende udstyret korrekt. En række af de vigtigste advarsler og forårsage yderligere risici. Kontakt Petzl, hvis du er i tvivl eller har svært ved at forstå brugsanvisningen.

1. Anvendelsesområde

Personligt værnemiddel (PV). Faldæmper til ASAP og ASAP LOCK. ASAP'SORBER 2D (international model og ASAP'SORBER 40 international model: Faldæmper til faldsikring for en person med en vægt på op til 130 kg med udstyr. ASAP'SORBER AXESS: Faldæmper til faldsikring for en person. I reddningsstationen kan produktet bruges til faldsikring for to personer med en vægt på op til 250 kg med udstyr. Produktet må ikke overbelastes eller bruges til andre formål end det, produktet er bestemt til.

Ansvaret

ADVARSEL
De aktiviteter, som indebærer anvendelse af dette udstyr, er forbundet med risici og er dermed farlige.

Udstyret er kun beregnet til anvendelse af udstyret kun forårsage risiko og sikkerhed.

For anvendelse af dette udstyr, skal du:

- Læse og forstå alle instruktionerne i brugsanvisningen.
- Få specifik træning i korrekt anvendelse af udstyret.
- Blive bekendt med udstyret, dets ydeevne og begrænsninger.
- Forstå og acceptere risikoen forbundet med udstyret.

Mængde overholdelse af én eller flere af disse aktiviteter kan resultere i alvorlige kvæstelser eller dødsfald.

Udstyret bør kun benyttes af kompetente og erfarne personer, eller under direkte opsyn af en kompetent og erfarne person. Du er ansvarlig for dine handlinger, beslutninger og sikkerhed, og du må påtage dig ansvaret for konsekvenserne heraf. Du må ikke bruge udstyret, hvis du ikke er i stand til at påtage dig dette ansvar, eller hvis du ikke forstår hele brugsanvisningen.

2. Fortegnelse over delene

(1) Rem med afmunningsfunktion, (2) Forbindelsesløkker, (3) Pose, (4) STRING, (5) CAPTIV.
Hovedmaterialer: polyethylen med høj styrke, polyester (pose).

3. Kontrolpunkter

Din sikkerhed afhænger af, at udstyret er fuldstændig funktionsdygtigt. Petzl anbefaler, at udstyret efterses indgående af en kompetent person mindst én gang hver 12. måned (i overensstemmelse med reglerne gældende i dit land og din anvendelse af produktet). Fremgangsårer beskrevet på Petzl.com bør overholdes. Registrer resultaterne i logbogen for dit personlige værnemiddel (PV): Udstyrstype, model, ASAP'SORBER AXESS, faldæmperens type eller individuel nummer, dato for: fremstilling, køb, første anvendelse, næste regelmæssige kontrolundersøgelser, fejl, bemærkninger, inspektørens navn og underskrift.

For enhver anvendelse

Kontroller tilstanden på remmen, forbindelsesløkkerne og posen. Kontroller, at posen ikke er blevet ombyttet med en pose fra en faldæmper med en anden ydeevne (sammenlign etiketterne). Hold øje med slitage og brugskader (sni, slid, frosede steder, spor på skader forårsaget af kemikalier, osv.) Kontroller sikkerhedssyningens tilstand og se efter løse, slidte eller snittede tråde. Kontroller, at forbindelsesled/rem er monteret korrekt i STRING eller CAPTIV. Kontroller, at faldæmperen er intakt og ikke aktivert.

Under anvendelsen

Det er vigtigt, at produktets tilstand og forbindelser til andet udstyr fra sikringsystemet kontrolleres regelmæssigt. Kontroller, at delene i udstyret sidder rigtigt i forhold til hinanden.

4. Kompatibilitet

Kontroller, at produktet er foreneligt med det øvrige udstyr fra sikringsystemet for den valgte aktivitet (forenelighed = de benyttede værnemidler fungerer godt indbyrdes).

Dit udstyr, som anvendes sammen med ASAP'SORBER, skal opfyde de gældende standarder i dit land (f.eks. EN 361 sæler). Anvend ASAP'SORBER udelukkende med ASAP eller ASAP LOCK i overensstemmelse med de angivelser om kompatibilitet for reb og forbindelsesled, der er beskrevet i brugsanvisningerne for ASAP og ASAP LOCK.

5. Arbejdsprincip

Ved fuld udfoldt faldæmperer slip sig for at absorbere chok.

6. Montering af ASAP'SORBER

Anvend ASAP'SORBER med STRING eller CAPTIV positioneringssystem på hver forbindelsesløkke.

7. Forholdsregler for brug

ASAP'SORBER må ikke forlænges (kun ét forbindelsesled på hver ende).

For at kunne blokere faldet, skal faldæmperen ikke forhindres i at folde sig ud.

Kontroller jævnligt, at rebet giver lidt igennem ASAP mens du klatrer, så udvngår, at der kommer slæk i rebet og at faldehøjen herved øges. Maksimal tilladte faldlængde: den dobbelte af faldæmperens længde (inkl. forbindelsesled).

8. Frihøjde

Frihøjde er den minimale frie højde mellem faldsikringsystemet og forhindringer/underlaget under brugen, som kræves for at forhindre brugen i at støde mod forhindringer/underlaget i tilfælde af fald.

Frihøjden tager hensyn til:

- Faldlængden.
- ASAP stoplængde.

- Længden på faldæmperens afrevne søm.

- Brugers gennemsnitlige højde.

- En sikkerhedsmargin.

Elasticiteten i rebet (E) kan variere afhængig af situationen og skal tages i betragtning når du beregner frihøjden. De angivne værdier er baseret på teoretiske beregninger og faldtest, som er gennemført med en fast masse.

I et faldsikringsystem skal længden på forbindelsesledene, som har en betydning for faldlængden, tages i betragtning.

9. Supplerende oplysninger

Smeltpunktet for polyethylen med høj styrke (140°C) er lavere end nylon's og polyesters smeltpunkt.

- Du skal have de nødvendige redningsmidler til rådighed og hurtigt kunne gribe ind, hvis der opstår vanskeligheder.

- Sikringsystemets anvendelse skal begrænses til brug og brugere og skal være i overensstemmelse med EN 795 (minimumsbrudstyrke på 12 kN).

- I et faldsikringsystem er det vigtigt at sikre sig, at der før enhver anvendelse er tilstrækkeligt frimur under brugen for at forhindre, at brugeren kolliderer med jorden eller en forhindring i tilfælde af fald.

- Sørg altid for, at ankerpunktets eller placert korrekt for at begrænse risikoen og højden på faldet.

- En faldsikringsæle er det eneste tillade værnemiddel, som må bruges til at oplange fald i et faldsikringsystem.

- Der skal vedlægges en brugsanvisning af produktet i det sprø der tales i det land, hvor produktet anvendes.

- Kontroller, at markeringerne på produktet er læselige.

Kassering af udstyr:

ADVARSEL: I særlige tilfælde kan du være nødsaget til at kassere produktet efter kun én enkelt anvendelse, afhængig af produktets type og anvendelsen af produktet, samt det miljø, hvort produktet anvendes (tøsedne miljø, havmiljø), eller som følge af skarpe kanter, ekstreme temperaturer, kemiske produkter, m.m.m.
Kassér øjeblikkeligt udstyr, hvis:

- Det mindst er 10 år gammelt og er lavet af plastik eller tekstiler.
- Det har været udsat for et stort fald (eller belasting).
- Resultaterne af inspektionen ikke er tilfredsstillende. Du er i tvivl om produktets pålidelighed.
- Du ikke kender udstyrets tidligere anvendelser til fulde.

- Når skad vedlæggeres en brugsanvisning af produktet i det sprø der tales i det land, hvor produktet anvendes.

- Kontroller, at markeringerne på produktet er læselige.

- Du skal give dit udstyr til en autoriseret reparatør.

Piktogrammer:
A. Levetid: 10 år - B. Markering - C. Tilladte temperaturer - D. Sædvanlige forholdsregler - E. Rensning/desinfektion - F. Tørring - G. Opbevaring/transport - H. Vedligeholdelse - I. Ændringer/reparationer (skal udføres af Petzl udstation udfiskitting af reservedele) - J. Spørgsmål/kontakt

3-års garanti

Imod alle defekter i materialer og fremstilling. Garantien dækker ikke: normale siltage, oxidering, ændringer, udbedringer, forkert opbevaring, dårlig vedligeholdelse og ændringer, som produktet ikke er bestemt til.

Advarelskilte

1. Situation med overhængende risiko, som kan føre til dødsfald eller alvorlige kvæstelser. 2. Potentiel farestation, som kan føre til mindre alvorlige kvæstelser. 3. Vigtig information om produktets funktion og ydeevne. 4. Inkompatibilitet.

Advarselsskilte

1. Situation med overhængende risiko, som kan føre til dødsfald eller alvorlige kvæstelser. 2. Potentiel farestation, som kan føre til mindre alvorlige kvæstelser. 3. Vigtig information om produktets funktion og ydeevne. 4. Inkompatibilitet.

Sporbarhed og mærkning

a. Organ, som udfører produktionen af dette PV - b. Bemyndiget organ, som udfører EF-typeprøving - c. Sporbarhed: datamatrix - d. Kompatibilitet - e. Individuelt nummer - f. Fremstillingsår - g. Fremstillingsdato - h. Batchnummer - i. Individuel reference - j. Standarder - k. Læs brugsanvisningen grundigt - l. Modelreference - m. Maksimal længe og brugsanvisning - n. Oplysninger i posen - o. Frihøjde - p. Certificeringsorgan ANSI/ASSE.

SE

Dessa instruktioner förklarar hur du använder din utrustning korrekt. Endast vissa tekniker och användningsområden är beskrivna. Varningssymbolerna ger information om några potentiella risker relaterade till användning av utrustningen, det är omöjligt att beskriva alla. Du på Petzl.com kan hitta uppdateringar och ytterligare information. Du är själv ansvarig för att beakta varje varning och använda utrustningen korrekt. Felavandring av denna utrustning skapar ytterligare faror. Kontakta Petzl om du är osäker på eller har svårt att förstå något i dessa dokument.

1. Användningsområden

Personlig skyddsutrustning (PPE). Faldämpare för ASAP och ASAP LOCK. ASAP'SORBER 2D (international version) och ASAP'SORBER 40 (international version): faldämpare för att stoppa ett fall av en person som väger upp till 130 kg utrustningen inräknat. ASAP'SORBER AXESS: faldämpare för att stoppa ett fall av en person. I räddningssituation kan den användas för att stoppa ett fall på två personer med sammanlagd vikt på 250kg utrustningen inräknat. Denna produkt får inte belastas över sin hållfasthetsgräns eller användas till ändamål den inte är avsedd för.

Ansvaret

VARNING

Aktiviteterna där denna typ av utrustning används är alltid riskfyllda.

Du ansvarar själv för dina egna handlingar, beslut och din säkerhet.

Innan du använder denna utrustning måste du:

- Läs och förstå samtliga användningsinstruktioner.
- Få särskild utbildning i hur utrustningen ska användas.
- Lära känna utrustningens egenskaper och begränsningar.

- Förstå och godta befintliga risker.

Om dessa varningar ignoreras kan det medföra allvariga skador eller dödsfall.

Denna produkt får endast användas av kompetenta och ansvarfulla personer eller av personer som övervakas av en kompetent och ansvarfull person.

Du ansvarar själv för dina egna handlingar, beslut och din säkerhet och är medveten om konsekvenserna av dessa. Använd inte produktet om du inte kan eller har möjlighet att ta detta ansvar eller denna risk, eller inte förstår något av dessa instruktioner.

2. Utrustningens delar

(1) Fippande band, (2) Infästningsöglor, (3) Påse, (4) STRING, (5) CAPTIV.

Huvudsakliga material: hög-molekylär polyetylen, polyester (påse).

3. Inspektion, punkter att kontrollera

Din säkerhet beror av skicket på din utrustning. Petzl rekommenderar en utförlig inspektion utförd av en kompetent person minst var 12:e månad (beroende på aktuell lagstiftning i det land den används samt under vilka förhållanden den används). Vårliga inspektioner beskrivs på Petzl.com. Dokumentera resultaten i besiktningsskiftet för PPE: typ, modell, tillverkarens kontaktinfo, serienummer eller individuellt nummer, datum; tillverknig, köp, första användning, nästa kontroll; problem, kommentarer, besiktarens namn och signatur.

Före varje användningstillfälle

Kontrollera skicket på band, infästningsöglor och påse. Kontrollera att påsen inte har bränts ut mot en främre faldämpare med annan kapacitet (jämför med märkning på etiketten). Leta efter slitage och skador till följd av användning (jack, notring, ludd, spår av kemikalier...). Kontrollera skicket på säkerhetssömmar, isara trasiga, lösa eller slitna trådar. Kontrollera att karbin/band monterat är korrekt

i STRING eller CAPTIV. Kontrollera att faldämparen är intakt och inte har löst ut.

Under användning

Det är viktigt att regelbundet inspektera produktens skick och dess förbindelsepunkter med andra delar i utrustningen. Se till att de olika delarna i utrustningen är korrekt sammansatta i förhållande till varandra.

4. Kompatibilitet

Se till att denna produkt är kompatibel med andra delar i systemet för ditt användande (kompatibel = fungerar bra ihop).

Utrustning som används tillsammans med ASAP'SORBER måste följa de standarder som finns i det land den används (t.ex. EN 361 sæler). Använd din ASAP'SORBER enbart med ASAP eller ASAP LOCK, följ kompatibilitets anvisningar för reb och karbiner beskrivna i ASAP och ASAP LOCK instruktioner.

5. Funktion

Vid ett fall löser faldämparen ut för att minska fallrycknet.

6. Montera ASAP'SORBER

Använd din ASAP'SORBER med STRING eller CAPTIV karbinpositioneringssystem i varje infästningsöglå.

7. Försiktighetsåtgärder vid användning

ASAP'SORBER är inte förångas (max en kabin i vardera änden). Under ett fall får inte infästningsanordning av faldämparen hindras. Under fortskridande kontrollera regelbundet att replet går fram genom ASAP korrekt för att undvika släck som kan gå längden på ett eventuellt fall. Maximala tillåtna fallhöjder: två gånger faldämparens längd (karbinerna inräknat).

8. Frihøjde

PL

Niniejsza instrukcja przedstawia prawidłowy sposób używania waszego sprzętu. Zapreztowane zostały niektóre techniki i sposoby użycia.

Symbole trapej czaski ostrzegają przed niektórymi niebezpieczeństwami związanymi z użyciem waszego sprzętu, ale nie jest możliwe wymienienie wszystkich zagrożeń. Należy sprawdzić aktualniejsia instrukcji oraz dodatkowe informacje na Petzl.com. Użytkownik ponosi odpowiedzialność za stosowanie się do każdego ostrzeżenia oraz do prawidłowego użycia swego sprzętu. Każde złe użycie waszego sprzętu może doprowadzić do powstania dodatkowych zagrożeń. W razie wątpliwości lub trudności z powstania instrukcji, należy się skontaktować z Petzlem.

1. Zastosowanie

Sprzęt Ochrony Indywidualnej (SOI). Absorber energii do przyrządu ASAP i ASAP LOCK. ASAP/SORBER 20 wersja międzyramienna i ASAP/SORBER 40 wersja międzyramiowa; absorbery energii do zatrzymywania upadku osoby wazajod do 130 kg wrz ze swoim sprzętem. ASAP/SORBER AXESS: absorber energii do zatrzymywania upadku jednej osoby. Podczas działań ratunkowych może być używany do zatrzymywania upadku dwóch osób o łącznym ciężarze do 250 kg wrz ze swoim sprzętem.

Produkt nie może być poddawany obciążeniom przekraczającym jego wytrzymałość oraz stosowany do innych celów niż te, do których został przewidziany.

Odpowiedzialność

UWAGA

Wszelkie działania wymagające użycia tego produktu są z samej swej natury niebezpieczne. Użytkownik ponosi odpowiedzialność za swoje działania, decyzje i bezpieczeństwo.

Przed użyciem produktu należy:

- Przeczytać i zrozumieć wszystkie instrukcje użytkowania.
- Zdobyc odpowiednie przeszkolenie dla prawidłowego użycia tego produktu.

- Zapoznać się z produktem, z jego parametrami i ograniczeniami.
- Zrozumieć i zaakceptować potencjalne niebezpieczeństwo.

Nieprzestrzeżenie lub zlekaczenie któregokolwiek z powyższych ostrzeżeń może prowadzić do poważnych uszkodzeń ciała lub do śmierci.

Produkt ten może być używany jedynie przez osoby kompetentne i odpowiedzialne lub pod bezpośrednią kontrolą takich osób. Użytkownik ponosi odpowiedzialność za swoje działania, decyzje, bezpieczeństwo i odpowiada za konsekwencje. Jeżeli nie zamierza lub nie jest w stanie taking odpowiedzialności i ryzyka podjąć, nie zrozumiał instrukcji użytkowania, nie powinien posługiwać się tym sprzętem.

2. Oznaczenia części

(1) Tasma rozpruwająca się, (2) Pętle do wpinania, (3) Pokrowiec, (4) STRING, (5) CAPTIV.
Materiały podstawowe: polietylen o wysokiej wytrzymałości, poliester, (pokrowiec).

3. Kontrola, miejsca do sprawdzenia

Wasze bezpieczeństwo jest związane z niezawodnością sprzętu. Petzl zaleca przeprowadzanie dogłębnej kontroli przynajmniej raz na 12 miesięcy, przez osobę kompetentną (w zależności od prawodawstwa w waszym kraju oraz waszych warunków użytkowania). Należy przestrzegać procedur opisanych na Petzl.com. Na karcie kontrolnej waszego SOI należy zapisać rezultaty kontroli: typ sprzętu, model, nazwa i adres producenta lub dostawcy, numer seryjny lub indywidualny, data i rodzaj zakupu, pierwszego użycia, następnych kontroli, wady, uwagi, nazwisko i podpis kontrolera.

Przed każdym użyciem

Sprawdź stan szwów, pętlę do wpinania i pokrowiec. Upewnij się czy pokrowiec nie został zamieniony z pokrowcem absorbera o innych parametrach (porównać oznaczenia na etykietkach). Zwróć uwagę na użycie oraz uszkodzenia związane z użytkowaniem (przecięcia, przetarcia, postrzępione włókna, ślady niebezpiecznych substancji chemicznych...). Sprawdzić stan szwów bezpieczeństwa: brak przecięć, nie, wgniętych lub zużytych. Sprawdzić prawidłowe założenie łącznika/tłumy w osłonie STRING lub w CAPTIV. Upewnij się czy absorber energii jest nienaruszony, nie rozewany.

Podczas użytkowania

Należy regularnie kontrolować stan produktu i jego połączenie z pozostałymi elementami systemu. Upewnij się co do prawidłowej - względem siebie - pozycji elementów wyposażenia.

4. Kompatybilność

Należy zapoznać się z kompatybilnością produktu z pozostałymi elementami systemu w określonym zastosowaniu (patrz właściwa dla produktu instrukcja).

Elementy wyposażenia używane z ASAP/SORBER muszą być zgodne z obowiązującymi normami (na przykład uprząż EN 361). Wywagi absorberów ASAP/SORBER wykazują z przyrządami ASAP lub ASAP LOCK przetrzeżenie oznak kompatybilności dla In i łączników znajdujących się w instrukcjach ASAP lub ASAP LOCK.

5. Zasada działania

Podczas zatrzymywania upadku, absorber rozrywa się by zamortyzować uderzenie.

6. Instalacja ASAP/SORBER

Używaj absorbera ASAP/SORBER z systemem podtrzymywania łącznika STRING lub CAPTIV w każdej pętli do wpinania.

7. Środkі ostrożności podczas użytkowania

ASAP/SORBER nie może być przedłużany (maksymalnie jeden łącznik na każdym korciou).

Podczas zatrzymywania odpadnięcia, nic nie może przeszkadzać w rozpruściu się absorbera.

Należy regularnie sprawdzać dobre przemieszczenie się przyrządu CAPTIV by upewnić się, że nie powstanie pęła z luzu, która mogłaby zwiększyć wysokość potencjalnego upadku. Maksymalna dopuszczona wysokość upadku: dwa razy długość absorbera energii (wraz z łącznikami).

8. Wolna przestrzeń

Wolna przestrzeń jest to minimalna wymagana odległość pod użytkownikim, by nie uderzył o przeszkodę w razie upadku. Wolna przestrzeń zawiera:

- Wysokość upadku,
- Droge zatrzymania przyrządu ASAP.
- Długość po rozdziuciu absorbera energii.
- Średni wzrost użytkownika.
- Margines bezpieczeństwa.

Wykluzenie liny (E) zależy od sytuacji i musi być uwzględnione w waszych obliczeniach wolnej przestrzeni. Przedstawione wartości opierają się na teoretycznych szacunkach oraz testach odpadnięc z masą szwarcia.

W systemie zatrzymywania upadków należy uwzględnić długość łączników, która ma wpływ na wysokość upadku.

9. Dodatkowe informacje

Temperatura topnienia polietylenu o wysokiej wytrzymałości (140° C) jest niższa od temperatury topnienia poliamidu i poliestru.

- Należy przewidzieć odpowiednie sposoby ratowniczo do szybkiej interwencji w razie trudności.

- Punkt stanowiąkowy powinien znajdować się nad użytkownikim i spełniać wymagania normy EN 795 (wytrzymałość minimum 12 kN).
- W systemie chroniący przed upadkiem z wysokości, przed każdym użyciem, niezbędne jest sprawdzenie wymagalnej wolnej przestrzeni pod użytkownikim, by w razie upadku uniknąć uderzenia o ziemię lub przeszkodę.
- Sprawdzić czy punkt stanowiąkowy jest prawidłowo osadzony, aby zmniejszyć ryzyko i wysokość odpadnięcia.
- Uprząż chroniąca przed upadkiem z wysokości jest jedynym urządzeniem obejmującym ciało, które jest dozwolone do użycia w systemie chroniący przed upadkiem z wysokości.

- Niebezpieczeństw! Podczas użycia wielu elementów wyposażenia, poszczególne przyrządy mogą nawzajem zakłócać prawidłowe, bezpieczne funkcjonowanie.

- UWAGA: należy zwracać uwagę by wasze produkty nie tarły o szorstkie czy ostre krawędzie.

- Nie uprawiać działalności wysokościowej, jeśli istnieją jakiegokolwiek możliwości przeciwwskazania. UWAGA: bezwzględne wstrzymanie w uprząży może doprowadzić do poważnych zaburzeń fizjologicznych lub śmierci.

- Dołączone do produktu instrukcje użytkownika muszą być zawsze przetrzane.

- Użytkownikom muszą być dostarczone instrukcje obsługi w języku jakiego się używa w kraju użytkownika.

- Uprzeźnić się co do wiouczności oznaczeń na produkcie.

Utylizacja:

UWAGA: w wyjątkowych okolicznościach może się zdarzyć, że jednorazowe użycie sprzętu spowoduje jego zniszczenie, np. kontakt z niebezpiecznymi substancjami chemicznymi, ekstremalnymi temperaturami, śliskimi powierzchniami, kontakt z ostrą krawędzią, duże obciążenia, powadne odpadnięcia itd. Produkt musi zostać wycofany jeżeli:

- Ma więcej niż 10 lat i zawiera elementy plastikowe lub tekstylne.
- Zalczył mocny upadek (lub obciążenie).
- Rezultat kontroli nie jest satysfakcjonujący. Istnieją jakiegokolwiek podejrzenia co do jego niezawodności.
- Nie jest znana pełna historia użytkownika.

- Należy przestrzajać (rozwać prawny, normatywny lub niekompatybilność z innym wyposażeniem itd.).
- Wzrost i zmniejszenie wycofane produkty, by uniknąć ich przypadkowego użycia.

Piktogramy:

A. Czas życia: 10 lat - B. Oznaczenia - C. Tolerowane temperatury
D. Środkі ostrożności podczas użytkowania - E. Czynszczenie i dezynfekcja - F. Suszenie - G. Przechowywanie/transport - H. Konserwacja - I. Modyfikacje lub naprawy, wykonywane poza fabrykami Petzl, są zabronione (nie dotyczy części zamiennych) - J. Pytania/kontakt

Gwarancja 3 lata

Dotyczy wszelkich wad materiałowych i produkcyjnych. Gwarancji nie podlegają produkty: noszące cechy normalnego zużycia, zarczewiala, przerabiane i modyfikowane, nieprawidłowo przechowywane, uszkodzone w wyniku wypadków, zaniedbań i zastosowań niezgodnych z przeznaczeniem.

Znaki ostrzegawcze

1. Sytuacja grożąca nieuchronnym ryzykiem poważnego obrażenia lub śmierci.
2. Narażenie na potencjalne ryzyko incydentu lub zranienia.
3. Wrażenia informacja na temat działania lub parametrów waszego produktu.
4. Niekompatybilność sprzętowa.

Znaki ostrzegawcze

1. Sytuacja grożąca nieuchronnym ryzykiem poważnego obrażenia lub śmierci.
2. Narażenie na potencjalne ryzyko incydentu lub zranienia.
3. Wrażenia informacja na temat działania lub parametrów waszego produktu.
4. Niekompatybilność sprzętowa.

Identyfikacja i oznaczenia

a. Organ kontroliujący produkcję tego SOI - b. Jednostka notyfikowana do zastosowania procedury weryfikacji „WE” - c. Identyfikacja: datamatrix - d. Kompatybilność - e. Numer indywidualny - f. Rok produkcji - g. Miejsce produkcji - h. Numer partii - i. Identyfikator - j. Normy - k. Przeczytać uważnie instrukcje obsługi - l. Identyfikacja - m. Maksymalna długość upadku z przelazami - n. Informacja wewnątrz pokrowca - o. Wolna przestrzeń - p. Jednostka certyfikująca ANSI/ASSE.

SI

V teh navodilih je razloženo, kako pravilno uporabljati svojo opremo. Opisano so samo nekatero tehniko in načini uporabe.
Opozorilni simboli vas opozarjajo o nekaterih možnih nevarnostih, ki so povezane z uporabo vaše opreme, vendar je nemogoče opisati vse. Za posodobitve in dodatne informacije preverjajte Petzl.com.

Odgovorni ste za upoštevanje vsakega opozorila in pravilno uporabo vaše opreme. Kakršna koli napaka uporaba te opreme pomeni dodatne nevarnosti. Če imate kakršna koli dvom ali težave z razumevanjem teh navodil, se obrnite na Petzl.

1. Področja uporabe

Oseba varovalna oprema (OVO).
Blažilec zanka za ASAP in ASAP LOCK.
ASAP/SORBER 20 (mednarodna različica in ASAP/SORBER 40 (mednarodna različica): blažilca sunka za zaustavljanje padca ene osebe.
I. Tehta, ki lahko uporablja samo eno osebo.
ASAP/SORBER AXESS: blažilec sunka za zaustavljanje padca ene osebe.
V kontekstu reševanja se lahko uporabi za zaustavitve padca dveh oseb s skupno težo do 250 kg, vključno z njuno opremo.
Teva izdelka ne smete uporabljati preko njegovih zmogljivosti ali za kateri koli drug namen, kot je zasnovan.

Odgovornost

OPOZORILO

Aktivnosti, pri katerih uporabljate ta izdelek, so same po sebi nevarne.

Samí ste odgovorni za svoja dejanja, odločitve in varnost.

Pred uporabo tega izdelka morate:

- prebrati in razumeti navodila za uporabo v celoti;
- posebno se usposobiti za njihovo uporabo;
- spoznati se z možnostmi in omejitvami izdelka;
- razumeti in sprejeti z uporabo izdelka povezano tveganje.

Neupoštevanje katerega koli od teh opozoril lahko povzroči resno poškodbo ali smrt.

Izdelek lahko uporabljajo le pristojne in odgovorne osebe ali tisti, ki so pod neposredno in vizualno kontrolo pristojne in odgovorne osebe.

Odgovorni ste za svoja dejanja, odločitve in varnost in prezenate in tveganje, ki jih sprejemate. Če imate kakršna koli dvom ali težave z razumevanjem teh navodil, se obrnite na Petzl.

Neupoštevanje katerega koli od teh opozoril lahko povzroči resno poškodbo ali smrt.

Izdelek lahko uporabljajo le pristojne in odgovorne osebe ali tisti, ki so pod neposredno in vizualno kontrolo pristojne in odgovorne osebe.

Odgovorni ste za svoja dejanja, odločitve in varnost in prezenate in tveganje, ki jih sprejemate. Če imate kakršna koli dvom ali težave z razumevanjem teh navodil, se obrnite na Petzl.

Neupoštevanje katerega koli od teh opozoril lahko povzroči resno poškodbo ali smrt.

Uporabljajte ta izdelek le v skladu s priloženimi navodili. Če imate kakršna koli dvom ali težave z razumevanjem teh navodil, se obrnite na Petzl.com.
Rezultate preverjanja vpišite v vaše uporabne in poškodbe zaradi uporabe (zabele, odrgnine, vlnkastosti, znake kemikalij...). Preverite stanje varnostnih šivov: pogledajte za raztrganje, obrabljene ali pretrgane šive. Preverite, da je sklop vezni člen/Trak pravilno nameščen v STRING ali CAPTIV. Preverite, da je blažilec sunka nedotaknjen in ni bil aktiviran.

Med uporabo

Pomembno je, da redno preverjate stanje izdelka in njegovo povezavo z drugo opremo v sistemu. Zagotovite, da so različni kosi opreme med seboj pravilno nameščenj.

5. Skladnost

Preverite skladnost tega izdelka z ostalimi elementi sistema, ki jih uporabljate (skladnost = dobro vzajemno delovanje).

Oprema, ki jo uporabljate z blažilcom ASAP/SORBER 20 mora biti skladna z veljavnimi standardi v vaši državi (npr. EN 361 pasovj). Vsi modeli, kontaktirajo uporabljajo samo s pripravo ASAP ali ASAP LOCK. Upoštevaljate navodila o skladnosti za vrvi in vezne člene, ki so opisani v ASAP in ASAP LOCK navodilih za uporabo.

5. Način delovanja

Med ustavljanjem padca, se blažilec razvije, da ublaži padec.

6. Nameštitev ASAP/SORBERJA

Vaš ASAP/SORBER uporabite s STRING ali CAPTIV sistemom za pozicioniranje veznega člena na vsaki zanki za pritrditev.

7. Varnostna opozorila za uporabo

Blažilca ASAP/SORBER ne smete podaljševati (največ ena vponka na vsak konec).
Med ustavljanjem padca raztegnete del blažilca sunka ne sme biti oviran.

Ki, če uporabljate, redno preverjajte, da vs pravilno drži po ASAPu, da bi se izognili ustvarjanju zank, ki bi lahko povečale potencialno dolžino padca. Največja dovoljena dolžina padca: dvakratna dolžina blažilca energije (vključno z veznimi členi).

8. Čistina

Čistina je najmanjši zahtevan prazen prostor pod uporabnikom, ki ga uporabljate.

- dolžina padca;
- dolžino ustavljanja ASAPA;
- dolžino natrganega dela blažilca sunka;

- poročeno višino uporabnika;
- varnostne rezerve.

Elastičnost vrvi (E) se spreminja glede na razmere in je sorazno dodati pri zračunu člena. Predstavitvene vrednosti temeljijo na teoretičnih napredkih in testih padca s 300 maso.

V sistemu za ustavljanje padca upoštevaljate dolžino vseh veznih členov, ki bodo imeli vpliv na dolžino padca.

9. Dodatne informacije

Tačilne visokomodulega polietilena (140° C) je nižje kot od poliamida in poliestra.

- Imeti morate načrt in potrebno opremo, da lahko v primeru težav, ki bi lahko nastale ob uporabi tega izdelka, takoj začnete z reševanjem.
- Nosilno pritrdilno sistema nje pa po možnosti nad uporabnikom in mora zadostiti zahtevam po preskusu tipa EN 795 (12 kN minimalna nosilnost).
- V sistemu za ustavljanje padca je bistveno, da pred vsako uporabo preverite zahtevan prazen prostor pod uporabnikom. Tako se v primeru padca izognete udarcu ob tla ali otoplo.
- Zagotovite, da bo sidrišče primerno postavljeno, da zmanjšate tveganje in višino padca.

- Pas za ustavljanje padca je edini dovoljeni pripomoček za podporo telesa v sistemu za ustavljanje padca.
- Pri uporabi več kosov opreme, lahko pride do nevarne situacije, v kateri varnostna funkcija enega dela opreme lahko vpliva na varnostno funkcijo drugega dela opreme.
- OPOZORILO: postopke, da se vaš izdelek ne bi drgnil ob trapeve površine ali ostre robove.

- Uporabniki morajo biti zdravstveno sposobni za dejavnosti na višini. OPOZORILO: nedovoljno viseren v pasu lahko povzroči resne poškodbe ali smrt.
- Upoštevaljate morate navodila za uporabo vsakega posameznega kosa opreme, ki ga uporabljate v tem izdelkom.
- Uporabnik mora dobiti izdelek opremljen z navodili za uporabo v jeziku države, kjer se ta oprema uporablja.

- Upoštevaljate, da so oznake izdelka ključne.

Kdaj umakniti izdelek iz uporabe:

POZOR: Izjemn dogodek je lahko razlog, da morate izdelek umakniti iz uporabe po samo enkratni uporabi, odvisno od tipa in intenzivnosti uporabe in okolja uporabe (groba okolja, morsko okolje, ostri robovi, nestabilne temperature, kemikalije).

- strup več kot 10 let in je izdelan iz umetnih mas ali tekstila;
- je utrpel večji padec (ali preobremenitev);
- ni prestal preverjanja oz. imate kakršn koli dvom v njegove lastnosti;
- ne opazite njegove celotne zgodovine uporabe;
- ko je izdelek zastarel zaradi sprememb v zakonodaji, standardih, tehnikah oz. neskladjen z drugo opremo...

- Da bi preprečili nadaljnjo uporabo, te izdelke uničite.

Ikone:

Čistilna doba: 10 let - B. Oznake - C. Spremljivne temperature - D. Varnostna opozorila za uporabo - E. Čiščenje/ razkuževanje - F. Sušenje - G. Shranjevanje/transport - H. Vzdrževanje - I. Priredbe/popravila (vzven Petzlom delavnic so prepovedane. Izjema so rezervni deli). - J. Vprašanja/kontakt

3-letna garancija

Za kateri koli napake v materialu ali izdelavi. Izjeme: normalna obraba in izraba, oksidacija, predelave ali priredbe, neprimerno skladičenje, slabo vzdrževanje, poškodbe nastale zaradi nepazljivosti ali pri uporabi, za katero izdelek ni namenjen oz. ni primeren.

Opozorilni simboli

1. Situacija, ki predstavlja neposredno nevarnost za resne poškodbe ali smrt.
2. Lpovzpostavljen možnim tveganjem za nastanek nesreče ali poškodbe.
3. Pomembne informacije o delovanju ali zmogljivostih vašega izdelka.
4. Nezdružljivost opreme.

Sledljivost in oznake

a. Ustanova, ki nadzoruje proizvodnjo te OVO - b. Prijava organ, ki izvaja prejed tipa CE - c. Sledljivost: oznake s podatki - d. Skladnost - e. Serijska številka - f. Leto izdelave - g. Mesec izdelave - h. Številka serije - i. Individualna oznamba - j. Standardi - k. Natančno prebrinite navodila za uporabo - l. Oznaka modela - m. Največja dolžina z veznimi členi - n. Informacije znotraj torbice - o. Čistina - p. ANSI/ASSE certifikacijski organ.

HU

Jelen használati utasításában arról olvashat, hogyan használja felszerelését. Nem mutatunk be minden használati módot és technikát. Az eszköz használatával kapcsolatos egyes veszélyekről az ábrák tájékoztatnak, de lehetetlen lenne valamennyi helyzetet használati módot ismertetni. A termékek legjobb használati módjairól a tájékoztató és az utasítások verzióinak kiegészítő információiról tájékozódjon a Petzl.com internetes honlapon.

Az új információkat tartalmazó értesítések elolvasásáért, betartásáért és a felszerelés helyes használatáért mindenki maga felelős. Az eszköz helytelen használata további veszélyek forrása lehet. Ha ezzel kapcsolatban kétsége vagy nehézsége támad, forduljon a Petzl-hez bizalommal.

1. Felhasználási terület

Egyénileg védőszeleők (EVE).
Energiaelnyelő kántár ASAP-hoz és ASAP LOCK-hoz.
ASAP/SORBER 20 nemzetközilek verző és ASAP/SORBER 40 nemzetközilek verző; energiát elnyelő felszerelésű együtt maximum 130 kg testsúlyú felhasználó zuhanásának megtartására.
ASAP/SORBER AXESS: energiát elnyelő személy zuhanásának megtartására.
Mentés során használható két, felszereléssel együtt összesen maximum 250 kg testsúlyú személy zuhanásának megtartására.
A termék tetsa a megadott szakföldszakságánál nagyobb terhelésnek kitényi vagy más, a megadott felhasználási területeken kívül célra használtnj.

Felölösség

FIGYELEM

A termék használata közben végzett tevékenységért, természetükből adódnó veszélyeké, mindenki maga felelős a saját tevékenységéért, döntéseier és biztonságáért.

A termék használata előtt okvetlenül szükséges, hogy a felhasználó:

- Elolvassa és megértse a termékhez mellékelt valamennyi használati utasítást.

- Ára fogcsüt személytől megfelelő oktatást kapjon.

- Alapsan megismerje a terméket, annak előnyét és korlátait.

- Tudatában legyen a termék használatával kapcsolatos kockázatoknak, és elfogadja azokat.

A fenti figyelmeztetések bármelyikének be nem tartása súlyos balesetet vagy halált okozhat.
A termék használata előtt okvetlenül szükséges, hogy a felhasználó:

- Elolvassa és megértse a termékhez mellékelt valamennyi használati utasítást.

- Ára fogcsüt személytől megfelelő oktatást kapjon.

- Alapsan megismerje a terméket, annak előnyét és korlátait.

- Tudatában legyen a termék használatával kapcsolatos kockázatoknak, és elfogadja azokat.

A fenti figyelmeztetések bármelyikének be nem tartása súlyos balesetet vagy halált okozhat.
A termék csakis képzett és hozzáértő személyek használhatják, vagy a felhasználók legyenek folyamatosan képzett és hozzáértő személyek felügyelők alatt.

Mindenki maga felelős a saját tevékenységéért, döntéseier és biztonságáért és maga viseli a lehetséges következményeket. Ha Ön nincs abban a helyzetben, hogy át a felelősséget vállalja vagy ha nem értette meg tökéletesen jelen használati utasítást, kérjük, ne használja a terméket.

2. Részek megnevezése

(1) Felszakszó heveder, (2) Csatlakozógyűrűk, (3) Tok, (5) STRING, (6) CAPTIV.
Alapanyagok: nagy szakföldszakságú polietilén, polészter (tok).

3. Ellenőrzés, megvizsgálándó részek

Felszerelésének ép állapota az Ön biztonságának záloga.

A Petzl javaslója a felszerelésre alapos felülvizsgálatát kompetens személy által, legalább 12 havonta (a használat országában hatályos jogszabályok és a használat körülményeinek függvényében). Tartsa be a Petzl.com honlapon ismertetett használati módoakat. A felülvizsgálat eredményét az EVE nyilvántartólaján kell rögzíteni: típus, model, gyártó, egyedi azonosító vagy szárazszám, gyártás, vásárlás és első használati dátuma, következő esedékes felülvizsgálat időpontja, számszór - d. Kompatibilitás - e. Egyedi azonosítószám - f. Gyártás éve - g. Gyártás hónapja - h. Szárazszám - i. Egyedi azonosítóköd - j. Szabványok - k. Olvassa el figyelmesen azt a tájékoztatót - l. Modell azonosítója - m. Maximális hosszú összekötőelemekkel - n. Információk a tok belsejében - o. Szabad esztéser - p. Az ANSI/ASSE bevizsgáló szervezet.

Minden egyes használatbavétel előtt
Ellenőrizze a heveder, a csatlakozónyílás és a tok állapotát. Ellenőrizze, hogy a tok nincs-e kicserélve egy más energiaelnyelő kapacitású termék tokjára (hasonlítás össze a bevarrómunkák adatait). Veszálja meg, ne láthatók-e elhasználódás vagy károsodás jelei (vágások, kódrészletek, kilyohosodások, vegyi anyagokkal való érintkezés jelei stb.). Ellenőrizze a tartók, a csatlakozó állapota, keresse meg az esetleges laza, elhasználát vagy szakadt szálakat. Ellenőrizze, hogy az összekötőelem a heveder megfelelően van összekapcsolva a STRING-gel vagy CAPTIV-val. Ellenőrizze, hogy az energiaelnyelő felszakszása nem kezdődött meg.

RU

Эта инструкция показывает, как правильно использовать ваше снаряжение. Данная инструкция по эксплуатации представляет только некоторые правильные способы и техники использования вашего снаряжения.

Предупредительные знаки информируют вас только о некоторых потенциальных рисках, связанных с использованием вашего снаряжения. Инструкция не описывает все возможные риски. Регулярно проверяйте сайт Petzl.com, там вы найдете последние версии этого документа и доступную информацию.
Лично вы несете ответственность за соблюдение всех мер предосторожности и за правильное использование своего снаряжения. Неправильное использование данного снаряжения может привести к возникновению дополнительных рисков. В случае возникновения каких-либо сомнений или трудностей обращайтесь в компанию Petzl.

1. Область применения

Средство индивидуальной защиты (СИЗ). Амортизатор рывка для ASAP или ASAP LOCK. ASAP’SORBER 20 и ASAP’SORBER 40 версий, отвечающих международным стандартам; амортизаторы рывка для остановки падения человека массой до 130 кг, включая массу снаряжения. ASAP’SORBER AXESS: амортизатор рывка для остановки падения одного человека. В случае проведения спасательных операций он может использоваться для остановки падения двух человек, общая масса которых составляет до 250 кг, включая массу снаряжения.

Данное изделие не должно подвергаться нагрузке, превышающей предел его прочности, и использоваться в ситуациях, для которых оно не предназначено.

Ответственность

ВНИМАНИЕ

Деятельность, связанная с использованием данного снаряжения, опасна по своей природе.
Лично вы несете ответственность за свои действия и решения.

Перед использованием данного снаряжения вы должны:

- Прочитать и понять все инструкции по эксплуатации.
- Пройти специальную подготовку по применению данного снаряжения.
- Ознакомиться с потенциальными возможностями вашего снаряжения и ограничениями по его применению.
- Осознать и принять возможные риски, связанные с использованием этого снаряжения.

Игнорирование любого из этих предупреждений может привести к серьезным травмам или даже к смерти.

Это изделие может использоваться только лицами, прошедшими специальную подготовку, или под непосредственным контролем компетентного лица.

Лично вы несете ответственность за свои действия, решения и безопасность, только вы отвечаете за последствия этих действий. Если вы не способны взять на себя ответственность за использование данного снаряжения или если вы не поняли инструкции по эксплуатации, не используйте данное снаряжение.

2. Составные части

(1) Разрывная стропа, (2) Присоединительные петли, (3) Чехол, (4) STRING, (5) CAPTIV.
Основные материалы: высокомолекулярный полиэтилен, полиэстер (чехол).

3. Осмотр изделия

Ваша безопасность напрямую связана с состоянием ваших СИЗ. Petzl рекомендует проводить плановый осмотр СИЗ компетентным лицом как минимум каждые 12 месяцев (в зависимости от местного законодательства в вашей стране, а также от условий использования снаряжения). При плановом осмотре следуйте рекомендациям на сайте Petzl.com. Результаты планового осмотра заносятся в инспекционную форму вашего СИЗ, которая должна содержать следующую информацию: тип СИЗ, модель, контактная информация владельца, серийный или индивидуальный номер, дата изготовления, дата покупки, дата первого использования, дата следующего планового осмотра, дефекты, применения, имя и подпись инспектора.

Перед каждым использованием

Проверьте состояние строп, присоединительных петель и чехла. Убедитесь, что используемый чехол соответствует размеру амортизатора (сверьтесь с маркировкой на этикетке). Убедитесь в отсутствии следов естественного износа и/или других повреждений (порезы, потертости, следы химического воздействия и т.д.). Проверьте силовые швы на отсутствие растрываний, изношенных или порезанных нитей. Убедитесь, что карабин, стропа и STRING или CAPTIV правильно соединены друг с другом. Убедитесь, что амортизатор рывка не поврежден и не сработавал.

Во время каждого использования

Важно регулярно следить за состоянием снаряжения и его присоединением к другим элементам системы. Убедитесь в том, что все элементы снаряжения правильно расположены друг относительно друга.

4. Совместимость

Проверьте совместимость этого снаряжения с другими элементами системы в контексте вашей совместимости (означает хорошее, эффективное взаимодействие). Снаряжение, которое вы используете с вашим ASAP’SORBER, должно соответствовать местному законодательству в вашей стране (например, ГОСТ Р EN 361 для привязей). Используйте ваш ASAP’SORBER только с ASAP или ASAP LOCK, учитывая указания по совместимости для канатов и соединительных элементов, приведенные в инструкции по эксплуатации ASAP и ASAP LOCK.

5. Принцип работы

В случае падения амортизатор рывка поглощает энергию падения за счет разрыва нитей разрывной стропы.

6. Установка ASAP’SORBER

Используйте ваш ASAP’SORBER с устройством для позиционирования карабина STRING или CAPTIV на каждой присоединительной петле.

7. Меры предосторожности

Запрещается удлинять ASAP’SORBER (максимум один соединительный элемент с каждой стороны). Не допускайте блокировку срабатывания амортизатора в момент срыва.

Во время движения по анкерной линии регулярно проверяйте скопление анкерной линии в устройстве ASAP для избежания образования петель, которая может увеличить потенциальную глубину падения. Максимальная допустимая глубина падения: две длины амортизатора рывка (включая длину соединительных элементов).

8. Необходимое свободное пространство

Необходимое свободное пространство – это наименьшее расстояние между пользователем и препятствием, необходимое для избежания удара о препятствие в случае падения. При расчете необходимого свободного пространства нужно учитывать:

- глубину падения.
- расстояние, необходимое для срабатывания ASAP.
- длину амортизатора рывка после срабатывания.
- средний рост пользователя.
- запас безопасности.
- Длина растяжения каната (E) варьируется в зависимости от ситуации и должна быть учтена при расчете необходимого свободного пространства. Представленные данные основаны на теоретических исследованиях и тестах падения, проведенных с грузами.

В системе индивидуальной защиты от падения с высоты следует учитывать длину всех карабинов и соединительных элементов, которые влияют на глубину падения.

9. Дополнительная информация

- Температура плавления высокомолекулярного полиэтилена (140° C) НИЖЕ, чем у нейлона и полиэстера.
- Вы должны иметь план спасательных работ и средства для быстрой его реализации на случай возникновения чрезвычайных ситуаций.
- Точку анкерного крепления для системы желательно располагать над пользователем, и она должна отвечать ГОСТ Р EN 795 (допустимая нагрузка – не менее 12 кН).
- При использовании системы защиты от падения очень важно проверить перед началом работ наличие минимальной необходимой глубины свободного пространства под работником, чтобы избежать удара о препятствие или о землю в случае падения.
- Следите за тем, чтобы точка анкерного крепления была

правильно установлена, чтобы свести к минимуму возможность срыва и уменьшить высоту падения.

- Страхочная привязь для защиты от падения – единственное устройство для удержания тела человека, которое может использоваться в системах защиты от падения.

- В случае использования вместе разных видов снаряжения может возникнуть опасная ситуация, когда безопасная работа одного элемента снаряжения может быть нарушена безопасной работой другого элемента снаряжения.

- **ВНИМАНИЕ:** следите за тем, чтобы ваше снаряжение не терлось об абразивные поверхности и острые предметы.

- Правильное использование вашего снаряжения должно иметь медицинский допуск к такому виду работ. **ВНИМАНИЕ:** зависание в привязи без движения может привести к серьезным травмам и даже к смерти.

- **ИНСТРУКЦИИ** по эксплуатации для любого снаряжения, связанного с использованием данного изделия, также должны быть приняты во внимание.

- **ИНСТРУКЦИЯ** по эксплуатации должна поставяться вместе с оборудованием и на языке страны, в которой используется данное оборудование.

- Убедитесь в том, что маркировка изделия может быть прочитана.

Выброска снаряжения:

- **ВНИМАНИЕ:** особые обстоятельства могут вызвать уменьшение срока службы изделия, вплоть до однократного применения; например: способ и интенсивность использования, воздействие окружающей среды, воздействие морской среды, работа с агрессивными химическими веществами, экстремальные температуры, контакт с острыми гранями и т.д.
- Немедленно выбрасывайте любое снаряжение, если:
 - Ему больше 10 лет и оно изготовлено из пластика или текстиля.
 - Оно подвергалось воздействию сильного рывка или большой нагрузке.
 - Оно не удовлетворило требованиям при осмотре. У вас есть сомнения в его надежности.
 - Вы не знаете полную историю его эксплуатации.
 - Когда оно устарело и более не соответствует новым стандартам, законам, технике или оно не совместимо с другим снаряжением и т.д.
- Чтобы избежать дальнейшего использования выброванного снаряжения, его следует уничтожить.

Гарантия 3 года

От любых дефектов материала и производственных дефектов. Гарантия не распространяется на следующие случаи: нормальный износ, окисление, изменение конструкции или переделка изделия, неправильное хранение и плохой уход, повреждения, вызванные небрежным отношением к изделию, а также использование изделия не по назначению.

Чтобы избежать дальнейшего использования выброванного снаряжения, его следует уничтожить.
Рисунки:
А. Срок службы: 10 лет - В. Маркировка - С. Допустимый температурный диапазон.
Меры предосторожности - Е. Чистка/дезинфекция - F. Сушка - G. Хранение/транспортировка - H. Обслуживание - I. Модификация/ремонт (запрещены вне мастерских Petzl, за исключением заменяемых частей) - J. Вопросы/контакты

Гарантия 3 года

От любых дефектов материала и производственных дефектов. Гарантия не распространяется на следующие случаи: нормальный износ, окисление, изменение конструкции или переделка изделия, неправильное хранение и плохой уход, повреждения, вызванные небрежным отношением к изделию, а также использование изделия не по назначению.

Предупредительные знаки

1. Ситуация, представляющая неизбежный риск получения серьезных травм или ведущая к смерти.
2. Ситуация, представляющая риск возникновения несчастного случая или получения травм.
3. Важная информация о работе или о характеристиках вашего снаряжения.
4. Техническая несовместимость.

Предупредительные знаки

1. Ситуация, представляющая неизбежный риск получения серьезных травм или ведущая к смерти.
2. Ситуация, представляющая риск возникновения несчастного случая или получения травм.
3. Важная информация о работе или о характеристиках вашего снаряжения.
4. Техническая несовместимость.

Прослеживаемость и маркировка продукции

a. Организация, контролирующая производство данного СИЗ - b. Зарегистрированная организация, которая провела проверку на соответствие стандартам CE - c. Прослеживаемость: матрица данных - d. Совместимость - e. Серийный номер - f. Год изготовления - g. Месяц изготовления - h. Номер партии - i. Индивидуальный номер изделия - j. Стандарты - k. Внимательно читайте инструкцию по эксплуатации! - l. Идентификация модели - m. Максимальная длина с соединительными элементами - n. Информация внутри чехла - o. Необходимое свободное пространство - p. Сертифицирующий орган ANSUI/ASSE.

BG

В тази листовка е обяснено как правилно да използвате средството. Представени са само някои методи и начини на употреба.

Предупредителни надписи ви информират за потенциални рискове, свързани с употребата на средствата, но не е възможно да бъдат описани всички. Следете редовно актуализацията и допълнителната информация на страницата Petzl.com.
Вие носите отговорност за спазването на всяко предупреждение.
Правилното използване на средствата. Важно и неправилно действие при използване на средството ще доведе до допълнителен риск.
Свържете се с Petzl, ако имате съмнения или затруднения да разберете нещо.

1. Предназначение

Лично предпазно средство (ЛПС).
Полгътелат на енергия за ASAP и ASAP LOCK.
ASAP’SORBER 20 интернационална версия и ASAP’SORBER 40 интернационална версия; полгътелат на енергия, спиращ падане на едно лице с тегло до 130 kg заедно с оборудването.
ASAP’SORBER AXESS: полгътелат на енергия, предназначен за спиране на падане на едно лице. При спасителни действия може да се използва за спиране на падане на двама души с общо тегло не повече от 250 kg заедно с даден и оборудването.
Този продукт не трябва да се използва извън неговите възможности или в ситуации, за която не е предназначен.

Отговорност

ВНИМАНИЕ

Деятелност, изискващи употребата на това средство, по принцип са опасни.
Вие носите отговорност за вашите действия, решения и за вашата безопасност.

Преди да започнете да употребявате това средство, трябва:
- Да прочетете и разберете всички инструкции за употреба.
- Да научите специфичните за средството начини на употреба.
- Да се усъвършенствате в работа със средството, да познавате характеристиката и възможностите му.
- Да разберете и осъзнаете съществуващи риск.

Неспазването дори на едно от тези предупреждения може да доведе до тежки, дори смъртосни травми.

Този продукт трябва да се използва или от компетентни и добре осведомени лица, или работещи с него трябва да бъде под непосредствен зрителин контрол на такова лице.

Вие носите отговорност за вашите действия, решения и за вашата безопасност и вие ще поемете последните. Ако не сте в състояние да поемете тази отговорност или не сте разбрали добре указанията за употреба, не използвайте това средство.

2. Номерация на елементите

(1) Лента, която се разпаря при падане, (2) Халка за закачане, (3) Калъф, (4) STRING, (5) CAPTIV.
Основни материали: полиетилен с висока плътност, полиестер (калъф).

3. Контрол, начин на проверка

Една от безопасните дилемати е състоянието на средствата. Petzl препоръчва задълбочена проверка от компетентно лице най-малко веднъж на всеки 12 месеца (в зависимост от действащите в страната наредби и от начина и условията на употреба). Спазвайте указанията за проверка, посочени на Petzl.com. Запазете резултатите от проверката в паспорта на ЛПС, тип, модел, данни за производителя, сериен или индивидуален номер; датите на производство, покупка, първа употреба, следваща периодична проверка, дефекти, забележки, име и подпис на инспектора.

Преди всяка употреба

Проверявайте състоянието на лентата, ухото за закачане и калъфчето. Внимавйте да не е сменено калъфчето с друго от абсорбер с друг обем (сравнете маркировка на етикета). Винавайте за износване и повреди, получени при използване на продукта (окисляване, разкъсване, разпъване, следи от химически продукти...). Проверете състоянието на основните шевове, следете за всеки разтеглен, износен или съсъан конец. Проверете дали лентата и карабинерът са правилно поставени в STRING или в CAPTIV. Проверете дали полгътелатът на енергия не е бил задействан.

По време на употреба

Важно е да следите редовно за състоянието на продукта и връзката му с останалите средства от системата. Уверете се, че отделните средства са правилно разположени едно спрямо друго.

4. Съвместимост

Проверете съвместимостта на този продукт с останалите елементи от системата при вашия начин на приложение (съвместимост = правилно функциониране на елементите). Елементите, които се използват с ASAP’SORBER, трябва да отговарят на действащите стандарти в вашата страна (например предпазните колани да отговарят на EN 361). Използвайте ASAP’SORBER само с ASAP или ASAP LOCK, като спазвате указанията за съвместимост с въжета и съединители, посочени в техническите инструкции на ASAP и ASAP LOCK.

5. Начин на функциониране

При падане на ползвателя полгътелатът на енергия се разпаря, за да амортизира удара.

6. Поставяне на ASAP’SORBER

Използвайте ASAP’SORBER с елементите STRING или CAPTIV за фиксиране на съединителите в двата края на полгътелата.

7. Предупреждения при употреба

Средството ASAP’SORBER не трябва да бъде удължавано (с не повече от един карабинер на всеки край).

По време на спиране на падане разпарянето на абсорбера не трябва да бъде възпрепятствано.
Когато се изкънате или спускате, постоянно следете как се движи уреда ASAP - въжето не трябва да провисва, защото това ще увеличи височината на едно потенциално падане.
Максимално допустима височина на падане: два пъти дължината на полгътелата на енергия (включно със съединителите).

8. Свободно пространство

Свободното пространство е минималното свободно разстояние, необходимо, за да не се удари ползвателят в някое препятствие в случай на падане.

Свободното пространство включва:

- Височината на падане.
- Спиращия път на уреда ASAP.
- Дължината на разпорената лента на полгътелата на енергия.
- Раста на ползвателя.
- Марж за застраховане.
- Елонгацията на въжето (E) варира според ситуацията и трябва да бъде включена в изчисляването на свободното пространство. Посочените стойности се основават на теоретични изчисления и изпитания при падане на твърдо тяло.
- В една система с елементи срещу падане трябва да се вземе предвид и дължината на карабинерите, която също оказва влияние на височината на падане.

9. Допълнителна информация

- Температура на топене на полиетилен с висока плътност (140° C) е по-ниска от тази на полиамид и полиестера.
- Предвидете необходимите спасителни средства за извършване на незабавна акция в случай на проблем.
- Препоръчително е точката на закрепване на системата да се намира над ползвателя и да отговаря на изискванията на стандарт EN 795 (минимална якост 12 kN).
- Преди всяко използване на една система с елементи срещу падане от височина трябва да се провери свободното пространство под ползвателя, за да не се удари в земята или в някое препятствие в случай на евентуално падане.
- Внимавайте точката на закрепване да бъде правилно позиционирана, за да се намали риска от падане, както и височината на падането.
- Предпазният колан срещу падане е единственото средство, което трябва да се използва за обезопасяване на тялото в една система, спираща падане от височина.
- При употреба на няколко предпазни средства може да възникне рискова ситуация, ако правилното функциониране на дадено средство потърпи повреда или функционира неправилно.
- **ВНИМАНИЕ:** следете средствата да не се трият в абразивни материали или режещи елементи.
- При извършване на работа на височина е необходимо работещите да са в добро здравослово състояние. **ВНИМАНИЕ:** неподходящо висящо положение в предпазния колан може да доведе до тежки физиологични нарушения или фатален изход.
- Спазвайте указания в листовките инструкции за употреба, които са приложени за продукта.
- **ИНСТРУКЦИТЕ** за употреба трябва да бъдат предоставени на потребителите преведени на езика на страната, в която се използва средството.
- Проверете дали маркировката върху продукта е четлива.

Бракуване на продукта:
ВНИМАНИЕ: някое извънредно събитие може да доведе до бракуване на даден продукт само след еднократно използване (в зависимост от вида и интензивта на употребата, средата, в която се ползва: агресивна среда, морска среда, остри ръбове, екстремни температури, химически вещества...).
Един продукт трябва да се бракува, когато:
- Той е на повече от 10 години и е съставен от пластмасови или текстилни материали.
- Понесъ е значителен удар (или натоварване).
- Резултатът от проверката на продукта е незадоволителен.
Съменяйте се в неговата надеждност.
- Нямате информация как е бил използван преди това.
- Той е морално остарял (поряди промяна в законодателството, стандартите, методите на използване, несъвместимост с останалите средства...).
Унищожете тези продукти, за да не се употребяват повече.
Питографи:
А. Срока на годност: 10 години - В. Маркировка - С. Позволенa температура - D. Предупреждения при употреба - E. **Посвятане/дезинфекция** - F. Сушене - G. Съхранение/транспорт - H. Поддръжка - I. Модификация/ремонт (забранени са извън сервизите на Petzl с изключение подмина на резервни части) - J. **Въпроси/контакти**

Гарантия 3 години

Отнас се до всякакви дефекти в материалите или при производството.
Гаранцията не важи при: изкриво износване, окислация, модификации или ремонти, лошо съхранение, лошо поддръжане, употреба на продукта не по предназначение.

Табела за безопасност

1. Ситуация с неизбежен риск от тежко нараняване или фатален изход.
2. Ситуация с опасност от възможен инцидент или нараняване.
3. Важна информация относно начина на функциониране или спецификацията на продукта.
4. Несъвместимост на средствата.

Контрол и маркировка

a. Организация, контролираща производството на това ЛПС - b. Организация, отпоризрана за изпитание CE на типа - c. Контрол: основни данни - d. Съвместимост - e. Индивидуален номер - f. Година на производство - g. Месяц на производство - h. Номер на партида - i. Индивидуална идентификация - j. Стандарти - k. Прочетете внимателно техническите указания - l. Идентификация на модела - m. Максимална дължина със съединителите - n. Информация във вътрешната на калъфа - o. Свободно пространство - p. Сертифициращ орган по ANSUI/ASSE.

